

**FACULTAD DE HUMANIDADES**

Escuela Académico Profesional de Psicología

Tesis

**Estilos de crianza e inteligencia emocional en los  
estudiantes de una institución educativa pública de  
Cerro de Pasco, 2024**

Luis Enrique Cuyubamba Vasquez  
Jhosep Cristhian Julca  
Maycol Jhojan Munguia Ricra

Para optar el Título Profesional de  
Licenciado en Psicología

Huancayo, 2024

Repositorio Institucional Continental  
Tesis digital



Esta obra está bajo una Licencia "Creative Commons Atribución 4.0 Internacional" .

## INFORME DE CONFORMIDAD DE ORIGINALIDAD DE TRABAJO DE INVESTIGACIÓN

**A** : Decana de la Facultad de Humanidades  
**DE** : Mauricia Matos Pampas  
Asesor de trabajo de investigación  
**ASUNTO** : Remito resultado de evaluación de originalidad de trabajo de investigación  
**FECHA** : 14 de noviembre de 2024

Con sumo agrado me dirijo a vuestro despacho para informar que, en mi condición de asesor del trabajo de investigación:

**Título:**

"ESTILOS DE CRIANZA E INTELIGENCIA EMOCIONAL EN LOS ESTUDIANTES DE UNA INSTITUCIÓN EDUCATIVA PÚBLICA DE CERRO DE PASCO 2024"

**Autores:**

1. LUIS ENRIQUE CUYUBAMBA VASQUEZ – EAP. Psicología
2. JHOSEP CRISTHIAN SOSA JULCA – EAP. Psicología
3. MAYCOL JHOJAN MUNGUIA RICRA– EAP. Psicología

Se procedió con la carga del documento a la plataforma "Turnitin" y se realizó la verificación completa de las coincidencias resaltadas por el software dando por resultado 16 % de similitud sin encontrarse hallazgos relacionados a plagio. Se utilizaron los siguientes filtros:

- Filtro de exclusión de bibliografía SI  NO
- Filtro de exclusión de grupos de palabras menores N° de palabras excluidas (en caso de elegir "SI"): 40 SI  NO
- Exclusión de fuente por trabajo anterior del mismo estudiante SI  NO

En consecuencia, se determina que el trabajo de investigación constituye un documento original al presentar similitud de otros autores (citas) por debajo del porcentaje establecido por la Universidad Continental.

Recae toda responsabilidad del contenido del trabajo de investigación sobre el autor y asesor, en concordancia a los principios expresados en el Reglamento del Registro Nacional de Trabajos conducentes a Grados y Títulos – RENATI y en la normativa de la Universidad Continental.

Atentamente,

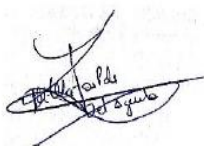

\_\_\_\_\_  
Asesor de trabajo de investigación

**Dedicatoria**

A Dios, a nuestros familiares y a todas aquellas personas han creído y apoyado en nuestro crecimiento personal y por su apoyo incondicional.

## **Agradecimiento**

A Dios, por la vida,

a nuestra universidad, por haber perfilado cada una de nuestras competencias  
como futuros psicólogos,

a nuestra asesora, por brindarnos sus conocimientos, apoyo incondicional y a la  
institución educativa, por permitirnos desarrollar el presente estudio.

## **Resumen**

El objetivo de esta investigación fue descubrir la relación entre los estilos de crianza y la inteligencia emocional en alumnos de una escuela pública de Cerro de Pasco, en el año 2024. La investigación se llevó a cabo de forma descriptiva, cuantitativa, descriptiva y correlacional, contando con una muestra de 218 estudiantes de Pasco, se utilizó el muestreo censal, y se utilizaron los instrumentos: Escala de Estilos de Crianza de Steinberg junto con el Inventario de Inteligencia Emocional de BarOn ICE, resultaron ser válidos y fiables para el contexto. Tras copiar, procesar e interpretar los datos, se deriva la siguiente conclusión: Los descubrimientos mostraron una correlación relevante entre las variables estudiadas ( $P=0.000<0,005$ ) en los participantes, logrando un coeficiente Rho de Spearman de 0.795\*\*, esto indica que cuando existe un control adecuado de los hijos (autoritativo), mayor es su facilidad de darse cuenta, usar y administrar las propias emociones.

**Palabras claves:** estilo de crianza, competencias parentales, inteligencia emocional, estudiantes, institución.

## **Abstract**

This study sought to determine whether parental practices and emotional intelligence were related in students attending a state school in Cerro de Pasco in 2024. 218 Pasco schoolchildren made up the sample for this descriptive, quantitative, descriptive, and correlational study, which employed census sampling. The instruments used were the BarOn Emotional Intelligence Inventory (ICE) and Steinberg's Parenting Styles Scale, both of which were valid and reliable in the given setting. Following the information's collection, processing, and interpretation, the following deduction was made: The results showed a significant correlation between the study variables ( $P=0.000<0.005$ ) in the participants, with a Spearman's Rho coefficient of 0.795\*\*. This suggests that children are better able to recognize, utilize, and control their own emotions when they are under proper authority.

**Key words:** Parenting style, parental competencies, emotional intelligence, students, institution.

## Índice

Dedicatoria	iv
Agradecimiento	v
Resumen	vi
Abstract	vii
Índice	viii
Índice de tablas	xii
Índice de figuras	xiii
Introducción	xiv
Capítulo I. Planteamiento del problema	16
1.1 Descripción de la realidad problemática	16
1.2 Formulación del problema	19
1.2.1 Problema general	19
1.2.2 Problemas específicos	19
1.3 Objetivos de la Investigación	20
1.3.1 Objetivo general	20
1.3.2 Objetivo específico	20
1.4 Justificación de la investigación	21
1.4.1 Justificación teórica	21
1.4.2 Justificación metodológica	22
1.4.3 Justificación práctica	22



Capítulo II. Marco teórico	23
2.1 Antecedentes de la investigación	23
2.1.1 Antecedentes internacionales	23
2.1.2 Antecedentes nacionales	24
2.1.3 Antecedentes locales	26
2.2. Bases teóricas	28
2.2.1 Estilos de crianza	28
2.2.2 Inteligencia emocional	36
2.3 Definición de términos básicos	43
Capítulo III. Hipótesis y variables de la investigación	46
3.1 Formulación de hipótesis	46
3.1.1. Hipótesis general	46
3.1.2 Hipótesis específicas	46
3.2. Variables; definición conceptual y operacional de las variables	47
3.2.1 Variable I: Estilos de Crianza	47
3.2.2. Variable II. Inteligencia emocional	48
3.3 Operacionalización de variables, dimensiones e indicadores	49
Capítulo IV. Metodología	51
4.1. Método de investigación	51
4.1.1 Método general	51
4.1.2 Método específico	51

4.1.3 Enfoque de la investigación	51
4.1.4 Tipo de investigación	51
4.1.5 Nivel de investigación	52
4.1.6 Diseño de investigación	52
4.2 Población y muestra	52
4.2.1. Población	52
4.2.2. Muestra	53
4.3. Instrumentos de recolección de datos	53
4.3.1 Ficha técnica: Escala estilos de crianza de Steinberg	54
4.3.2 Ficha técnica: Inventario de inteligencia emocional de Baron ice: NA	55
4.4 Procedimientos de recolección de datos	56
4.6 Aspectos éticos	57
Capítulo V. Resultados	58
5.1 Resultados descriptivos	58
5.1.1 Estilos de crianza	58
5.1.2 Inteligencia emocional	59
5.2 Análisis inferencial de los resultados	60
5.2.1 Prueba de normalidad	60
5.2.2 Contrastación de hipótesis	60
5.3 Análisis y discusión de resultados	69
Conclusiones	74

Recomendaciones 76

Referencias bibliográficas

78

Anexos

81

## Índice de tablas

Tabla 1 Modelo de estilos de crianza de Macoby y Martín	35
Tabla 2 Frecuencias y porcentajes según los estilos de crianza de los estudiantes	58
Tabla 3 Frecuencias y porcentajes según el nivel de inteligencia emocional de los estudiantes	59
Tabla 4 Prueba de normalidad Kolmogorov-Smirnov	60
Tabla 5 Relación entre estilos de crianza e inteligencia emocional	61
Tabla 6 Relación entre estilos de crianza y componente intrapersonal de la inteligencia emocional	63
Tabla 7 Relación entre estilos de crianza y componente interpersonal de la inteligencia emocional	64
Tabla 8 Relación entre estilos de crianza y componente adaptabilidad de la inteligencia emocional	66
Tabla 9 Relación entre estilos de crianza y componente manejo de estrés de la inteligencia emocional	67
Tabla 10 Relación entre estilos de crianza y componente esta de ánimo general de la inteligencia emocional	68

**Índice de figuras**

Figura 1. Modelo contextual del estilo parental	31
Figura 2. Relación entre los estilos de crianza y las características de los hijos	33
Figura 3. Enfoque topográfico de los 15 factores de Baron	40
Figura 4. Modelo de inteligencia emocional de Goleman	41
Figura 5. Porcentajes según el estilo de crianza	58
Figura 6. Porcentajes según el nivel de inteligencia emocional	59

## Introducción

La investigación busca la conexión que podría existir entre las variables a trabajar: estilos de crianza, de ahora en adelante nombrado EC, y la inteligencia emocional, de ahora en adelante nombrada IE, por lo que se considera que será de suma utilidad para padres de familia y profesionales que ayudarán a encontrar una mejor solución frente a las problemáticas que se puedan presentar a base de las variables investigadas.

Toda la información que se pueda recolectar para la investigación por realizar se lleva a cabo por medio de cuestionarios que evaluarán y medirán las variables descritas en el título. Dado los últimos acontecimientos como la llegada de una pandemia de Covid-19 que se llegó a propagar a nivel mundial, nacional y local, pandemia que hasta hoy en día nos sigue aquejando frente a diversos problemas como a nivel económico, social y en base principal a nivel emocional. Se han observado múltiples casos por problemas emocionales por parte de los niños y adolescentes en estos tiempos, por lo que muchos profesionales dentro del campo de la salud mental han expresado diversas opiniones frente a este tema, como Jesús Laborín (2019), experto en psicología social quien refirió que “los EC en estos tiempos juegan un papel importante a nivel familiar y con ello un buen desarrollo familiar” (p. 32), a la vez puntualizó que se debería de “fomentar una mejor interacción entre padres e hijos” (pág. 35). Cabe destacar que el presente trabajo tendrá utilidad metodológica para futuras investigaciones el conocimiento y los antecedentes, por lo que a nivel local no se han encontrado investigaciones.

Para finalizar, es necesario mencionar que la presente investigación brinda información actualizada en beneficio de la comuna científica y psicológica, puesto que la razón por el cual se inició el presente estudio es hallar la asociación que existe entre

EC e IE en escolares pasqueños.

Debido a los factores mencionados, el estudio se enfoca desde la recolección de datos para su posterior relación entre variables, empleando una escala y un inventario, que poseen validez y fiabilidad, para después llevar a cabo un análisis estadístico de las variables y sus dimensiones, utilizando la estadística descriptiva e inferencial. Para contrastar la hipótesis, se empleó la Rho de Spearman.

Este análisis, con el objetivo de alcanzar los objetivos, se organizó en cuatro capítulos, los cuales se estructuran de la siguiente manera: capítulo I, introducción del estudio, se expone el planteamiento del problema, la formulación, se establecen los propósitos, la justificación, las respuestas posibles y la descripción de las variables.

El capítulo II, marco teórico, incluye el contexto previo al problema y los fundamentos teóricos. El diseño metodológico se encuentra en el capítulo III, donde se detalla el método de investigación, la estructura del estudio, el tipo, nivel, diseño, población, muestra, técnica y pruebas psicológicas, así como la ética en la investigación. En el capítulo IV, hallazgos, se presenta la exposición de los hallazgos y la comparación de hipótesis. Finalmente, se presenta el debate de descubrimientos, conclusiones y sugerencias.

# Capítulo I

## Planteamiento del Problema

### 1.1 Descripción de la realidad problemática

Actualmente, la realidad nacional se encuentra afectada por diversos problemas psicosociales, como la violencia, delincuencia, alcoholismo, feminicidio, acoso y ciberacoso, deterioro de la salud mental, etc., que también están presentes en las organizaciones que imparten educación, ya que se ha observado múltiples casos de problemas emocionales en poblaciones vulnerables, especialmente, niños y adolescentes. Por lo tanto, se realiza el siguiente cuestionamiento: ¿cómo combatir estos problemas? En este análisis, surgen una gran cantidad de posibles causas, entre ellas la crianza inadecuada y las pobres capacidades para gestionar las emociones.

A esto se suma la reciente pandemia COVID-19, que no solo tuvo un impacto a nivel de la salud, sino también a nivel económico, social y psicológico. Cuando se ingresó a cuarentena empezaron a mostrarse diversos problemas mentales con mayor intensidad como la violencia, estrés, ansiedad, depresión, ludopatía, etc. Ahora que las personas se reincorporaron a su vida normal, especialmente niños y adolescentes, retomaron sus actividades cotidianas, pero con pocas certezas sobre los daños psicológicos que trajo consigo la cuarentena.

A nivel mundial, se calcula que 120 000 000 de adolescentes y niñas fueron forzadas a realizar actividades sexuales antes de su vigésimo cumpleaños, asimismo aproximadamente el 33 % de infantes sufre abuso emocional, y el 25 % vive con una progenitora que fue o es víctima de violencia de pareja. Al respecto, 88 % de países a nivel mundial tienen leyes contra la violencia infantil, sin embargo, solo 47 % creen que dichas leyes funcionan para reducir dicha problemática. Además, 56 % de países pusieron en marcha programas preventivos e interventivos, sin embargo, el 25 % cree



que este esfuerzo tiene un alcance sobre el total de víctimas (World Health Organization, 2020). A nivel latinoamericano, Crockett y Martínez (2023) reportaron que 25,9 % de su población adolescente de estudio tenían un comportamiento compatible con la ansiedad generalizada. Por su parte, Pinto et al. (2018) señalaron que más de 173 mil colegiales brasileños evidenciaron violencia familiar con un incremento anual progresivo.

A nivel nacional, durante el 2023 en el servicio de atención urgente (SAU) se abordaron 7889 casos de violencia dentro de la familia, sexual y de otros tipos, la mayoría de víctimas fueron de sexo femenino con 6383 casos y los adolescentes entre 12 y 17 años fueron el grupo etario más afectado con 2303 casos (Ministerio de la Mujer y Poblaciones Vulnerables, 2023). Igualmente, un estudio del Instituto Nacional de Salud Mental Honorio Delgado-Hideyo Noguchi (2021) con 795 adolescentes de 12 a 17 años, llevado a cabo con 795 adolescentes de 12 a 17 años, mostró que el 21,9 % de los encuestados prácticamente no se comunica con su madre; el 14,4 % siempre tiene conflictos con su madre; el 42,1 % prácticamente nunca se comunica con su padre; y el 11 % siempre tiene conflictos con su padre. El 6,3 % informó haber sufrido abuso sexual; el 59,3 %, físico; el 40,7 %, psicológico; y el 5,4 %, económico. El 10,8 % experimentó ansiedad generalizada; el 1,1 %, un trastorno de estrés postraumático; y el 6%, un trastorno obsesivo-compulsivo. Gutierrez y Molina (2021) informaron en su estudio que entre 18 822 alumnos de diferentes zonas, el 60% de los encuestados sufre violencia doméstica.

A nivel local, en la región Pasco, de acuerdo con la Mesa de Concertación para la Lucha Contra la Pobreza (2019), 91 % de cuidadores que corrigen a los niños son las madres; 60.4 %, los padres; 7,5 %, los abuelos; 7,1 %, los hermanos; 1,2 %, los tíos y en 4 % de los casos nadie corrige. La forma más frecuente de disciplina ejercida por los padres (48,2 %) y madres (45,4 %) fue hablar y explicar la conducta; seguida por la

reprimenda verbal con el 47,6 % de padres y 47,3 % de madres, no obstante, el castigo físico está presente en 13,1 % de padres y 14,4 % de madres.

De igual forma, en 2017, entre los 1 y 17 años, se contabilizaron 101 casos de víctimas de violencia física, 94 casos de violencia psicológica, 86 casos de violencia sexual, y 1 caso de violencia económica. Además, se reportaron 78 embarazos adolescentes en el periodo 2018 en el rango de edad de 12 a 17 años.

Por su parte, Goleman (1997), en su libro, menciona que “la familia es el primer espacio en donde el menor fortalece o carece de IE” (p. 191), esto implica que el estado emocional que existe en el ambiente familiar, la expresión del afecto y los espacios para pasar momentos agradables son resultado de una buena relación familiar y un buen desarrollo emocional de todo niño.

La mayoría de los problemas que presentan los adolescentes son producto de la educación que reciben dentro de su círculo familiar, en ese sentido, la familia es considerada como el núcleo principal del buen desarrollo del individuo, ya que los padres cumplen la función de ser los primeros modelos de comportamiento, esto predice en parte la estructuración de la manera de ser y el desarrollo emocional de niños y jóvenes.

De acuerdo con Bharwaney (2010), la “IE es sintonizar con los sentimientos, comprenderlos y dar los pasos necesarios por lo que significa autoconocimiento, confianza en las propias capacidades y sentido de amor propio porque nos hace sentir cómodos con quienes somos y compasión por las necesidades de nuestro entorno” (p. 23).

El Ministerio de Salud (2012) llevó a cabo una investigación donde se dio a conocer que la mayor prevalencia de estilo de crianza era de padres dominantes, esto podría deberse a un conflicto con la autoridad, y produce rebeldía y resentimiento en

los niños y adolescentes. Además, la investigación revela que los estilos de interacción emocional de los padres son un elemento crucial en la maduración de niños y adolescentes, ya que influirá o afectará su rendimiento emocional frente a las diversas circunstancias que experimenten a lo largo de su existencia. Esto subraya la relevancia de la función que desempeña la familia ante los diversos problemas psicosociales que se perciben en la comunidad.

En ese sentido, la educación de los menores representa un desafío para toda familia, ya que existen factores en permanente cambio como la cultura, la idiosincrasia, la religión, la tecnología, etc., lo que conlleva a adoptar nuevas formas para la crianza de los niños, la escuela tampoco es ajena a estas dificultades. A través del tiempo, el estilo de crianza ha ido evolucionando, por ejemplo, antes se consideraba que la violencia era parte de la disciplina de buena educación, lo contrario pasa en la actualidad, ya que muchos autores coinciden que el estilo de crianza autoritario y violento produce que los niños y jóvenes muestren conductas disruptivas con sus pares, en casa, escuela y otros contextos, además estas conductas impiden el aprendizaje adecuado (Mena, 2006).

## **1.2 Formulación del Problema**

### **1.2.1 Problema general**

¿Existe relación entre los EC y la IE en los estudiantes de una institución educativa pública de Cerro de Pasco, 2024?

### **1.2.2 Problemas específicos**

- ¿Qué estilo de crianza predomina entre los estudiantes de una institución educativa pública en Cerro de Pasco en el año 2024?
- ¿Cuál es el nivel predominante de inteligencia emocional (IE) entre los estudiantes de una institución educativa pública en Cerro de Pasco en 2024?
- ¿Se evidencia una relación entre los estilos de crianza y el componente intrapersonal de la inteligencia emocional en los estudiantes de una

institución educativa pública de Cerro de Pasco, en 2024?

- ¿Existe una correlación entre los estilos de crianza y el componente interpersonal de la inteligencia emocional en los estudiantes de una institución educativa pública en Cerro de Pasco, 2024?
- ¿Hay una relación entre los estilos de crianza y el componente adaptativo de la inteligencia emocional en los estudiantes de una institución educativa pública de Cerro de Pasco, 2024?
- ¿Se observa una asociación entre los estilos de crianza y el componente de manejo del estrés de la inteligencia emocional en estudiantes de una institución educativa pública de Cerro de Pasco, 2024?
- ¿Existe una relación entre los estilos de crianza y el componente de estado de ánimo general de la inteligencia emocional en estudiantes de una institución educativa pública de Cerro de Pasco, 2024?

### **1.3 Objetivos de la Investigación**

#### **1.3.1 Objetivo general**

El propósito de esta investigación es reconocer y examinar la conexión entre los estilos de crianza (EC) y la inteligencia emocional (IE) de los alumnos de un centro educativo público en Cerro de Pasco durante el 2024.

#### **1.3.2 Objetivo específico**

- Identificar el estilo de crianza predominante entre los estudiantes de una institución educativa pública de Cerro de Pasco en el año 2024.
- Determinar el nivel dominante de inteligencia emocional (IE) entre los estudiantes de una institución educativa pública en Cerro de Pasco en el año 2024.
- Analizar la relación entre los estilos de crianza y el componente intrapersonal de la inteligencia emocional en los estudiantes de una institución educativa pública de Cerro de Pasco, 2024.

- Explorar la relación entre los estilos de crianza y el componente interpersonal de la inteligencia emocional en estudiantes de una institución educativa pública de Cerro de Pasco, 2024.
- Evaluar la relación entre los estilos de crianza y el componente de adaptabilidad de la inteligencia emocional en los estudiantes de una institución educativa pública de Cerro de Pasco, 2024.
- Examinar la relación entre los estilos de crianza y el componente de manejo del estrés de la inteligencia emocional en estudiantes de una institución educativa pública de Cerro de Pasco, 2024.
- Establecer la relación que existe entre los EC y el componente estado de ánimo general de la IE en los estudiantes de una institución educativa pública de Cerro de Pasco, 2024.

#### **1.4 Justificación de la Investigación**

##### **1.4.1 Justificación teórica**

El presente trabajo investigativo se basó en los modelos teóricos de Steinberg sobre EC, que sigue un enfoque social, psicodinámico y factorial; y de BarOn para IE que sigue un enfoque cognitivista; de esta manera por medio de los datos empíricos obtenidos en el estudio se verificó la vigencia y la consistencia psicométrica de ambos constructos y sus dimensiones en estudiantes de secundaria. Asimismo, los resultados descriptivos e inferenciales servirán como un antecedente para futuras investigaciones de ambas variables en Cerro de Pasco.

En síntesis, el presente trabajo encuentra su utilidad teórica como una verificación empírica y conceptual de las teorías sobre ambas variables, y como fuente

de datos para futuras investigaciones ya que aporta conocimiento bibliográfico y observacional.

#### **1.4.2 Justificación metodológica**

La justificación metodológica del estudio se encuentra en su propio proceso de desarrollo, ya se consideraron los siguientes aspectos: En primer lugar, se respetaron los estándares de la metodología científica, hipotética deductiva, cuantitativa, básica, no experimental, observacional, transversal, descriptiva-correlacional como norma principal; en segundo lugar, se comprobó la validez de contenido y consistencia interna de los instrumentos de ambas variables a través de contribuciones de otros autores, y en tercer lugar, se utilizó la 7ma edición de las normas APA como norma general de comunicación científica.

#### **1.4.3 Justificación práctica**

Este estudio se ejecutó por la necesidad de evaluar los EC e IE en escolares pasqueños; en ese sentido, los hallazgos son útiles para la institución pedagógica a fin de implementar estrategias de mejora en las formas de criar de los progenitores y la capacidad de sentir, analizar y actuar de acuerdo con las emociones de los estudiantes, como talleres para padres sobre crianza autoritativa y desarrollo de IE.

Por este motivo, se considera que el conocimiento obtenido por medio del presente estudio es de suma utilidad para escolares, progenitores, profesores y psicólogos de la institución a fin de que los beneficiarios consigan sus objetivos académicos y personales a pesar de los distintos desafíos.

## **Capítulo II**

### **Marco teórico**

#### **2.1 Antecedentes de la Investigación**

##### **2.1.1 Antecedentes internacionales**

Zárate y Alonso-Alberca (2022) desarrollaron el estudio con la finalidad de establecer la vinculación entre los estilos parentales percibidos e inteligencia emocional en jóvenes de Bolivia. El trabajo investigativo fue cuantitativo y correlacional. Se empleó una muestra no probabilística de 175 participantes. Se administró el Test de Inteligencia Emocional TIEFBA y la Escala de EC. Los hallazgos indicaron que la mayoría de los estudiantes tuvieron un estilo parental negligente con 26,9 %, además la mayoría de estudiantes necesita mejorar o desarrollar sus habilidades emocionales, también se encontró una relación limitada entre las variables de estudio. Se concluyó que los padres que emplean reglas claras de crianza desarrollan mayores habilidades emocionales en sus hijos que los que no.

Por su parte, Fuentes-Vilugrón et al. (2022) realizaron el estudio con la finalidad de conocer el rol de los EC en el desarrollo emocional de adolescentes chilenos. El estudio fue cualitativo hermenéutico. Se trabajó con una muestra de 7 adolescentes. Se realizó una entrevista semiestructurada. Los hallazgos revelaron que el EC más frecuente fue el democrático. Se concluyó que el estilo democrático es fundamental en el aprendizaje y desarrollo de habilidades emocionales en los participantes.

A su vez, Moreira (2021), en su tesis denominada “Motivación académica y Estilos parentales en adolescentes de noveno año de una unidad educativa de Guayaquil”, tuvieron como finalidad de correlacional ambas variables como motivación académica y EC, el estudio fue básico, no experimental y correlacional, la muestra integrada por 52 escolares de noveno, asimismo administraron el cuestionario

de la validación a través de expertos, los hallazgos descriptivos que se obtuvieron muestran que el 57.8 % da un nivel medio con respecto a su nivel de motivación académica y el 53,3 % es el estilo que prevalece es el autoritario, de tal forma que llegaron a concluir que la motivación académica se relaciona con conjunto de actitudes parentales.

Mientras que Tortosa et al. (2020) concibieron la investigación denominada “*Engagement* académico e IE en adolescentes” con el fin de encontrar la vinculación entre el *engagement* académico y la IE, además el estudio fue bibliográfico. Al inicio se trabajó con una muestra de 32 artículos y luego de aplicar los filtros se trabajó con 8 documentos. Los hallazgos indicaron la existencia de vinculaciones entre *engagement* académico e IE. Se concluyó que las variables de interés son mediadoras del desarrollo de habilidades afectivas.

Por su parte, Usán et al. (2020) llevaron a cabo el estudio con el propósito de encontrar la vinculación entre IE, *burnout* académico y desempeño. El estudio fue *ex post-facto*, prospectivo y descriptivo correlacional. Se trabajó con 1756 participantes. Se administró el Traid Meta-Mood Scale-24 y el Maslach Burnout Inventory Student-Survey, asimismo se empleó el registro de calificaciones. Los hallazgos arrojaron una relación negativa entre la IE y el burnout y una relación positiva entre IE y el desempeño escolar. Se concluyó que es necesaria la promoción de habilidades emocionales en el aula.

### **2.1.2 Antecedentes nacionales**

En su trabajo de investigación de 2023, Albarracín estudió la relación entre la inteligencia emocional (IE) y los estilos de crianza (EC). Este análisis, con un enfoque correlacional y un diseño no experimental, utilizó una muestra de 245 estudiantes. Se emplearon el Inventario Emocional Bar-On ICE y la Escala de Estilos de Crianza de Steinberg para recolectar la información. Los hallazgos mostraron que no existe una correlación relevante entre la IE y los EC, lo que condujo a deducir que las diferencias



en la inteligencia emocional de los alumnos no están vinculadas a las variaciones en los estilos de crianza.

En su disertación del año 2023, Saucedo planteó investigar si los estilos de crianza (EC) y los grados de agresividad pueden prever la inteligencia emocional (IE). La investigación, con una orientación cuantitativa y un diseño de correlación causal-correlacional, incluyó una muestra de 198 participantes. Se utilizaron la Escala de Estilos de Crianza de Steinberg, el Cuestionario de Agresión de Buss y el Inventario de Inteligencia Emocional-NA de Bar-On para la recopilación de datos. Los hallazgos indicaron que la forma de crianza más frecuente fue la negligente (27.3 %) y que un 69.2 % de los participantes mostraba un nivel de inteligencia emocional óptimo. Adicionalmente, se detectó una correlación estadísticamente relevante entre los EC y la IE ( $p < .01$ ). Los análisis de regresión indicaron que los EC y la agresión explican un 17 % de la variabilidad en la IE. En conclusión, se determinó que las variaciones en los estilos de crianza están relacionadas con las variaciones en la inteligencia emocional.

Nakahodo (2022) desarrolló una tesis con el objetivo de descubrir la relación entre los EC y la IE. El estudio fue de naturaleza básica, no experimental, de corte transversal y de correlación. Se utilizó un grupo de 92 adolescentes de Lima. Se gestionó el inventario de Inteligencia Emocional de BarOn y la escala EC de la familia (ECF 29). Los descubrimientos revelaron una correlación relevante, positiva y sólida ( $Rho=0,714$ ;  $p=0,000$ ) entre los EC y la Inteligencia Emocional, además, los EC tienen una relación positiva con los siguientes elementos de la IE: intrapersonal ( $Rho=0,387$ ;  $p=0,000$ ); interpersonal ( $Rho=0,414$ ;  $p=0,000$ ); adaptabilidad ( $Rho=0,405$ ;  $p=0,000$ ); gestión del estrés ( $Rho=0,413$ ;  $p=0,000$ ); estado de ánimo ( $Rho=0,321$ ;  $p=0,002$ ), además el nivel medio de EC fue el mayoritario con 77,2 %, de la misma forma el nivel medio de IE fue el mayoritario con 83,7 %. Se determinó que a un estilo de crianza más adecuado, se incrementa el grado de Inteligencia Emocional en los participantes.

A su vez, Segura (2021), en su tesis, planteó el propósito de determinar la

vinculación entre EC y IE. Su población fue 84 escolares en rango de edad entre los 12-17 años. La metodología que utilizaron fue no experimental y correlacional. Los resultados comprobaron que el 13,1 % de los participantes muestran un EC democrático; 31,0 % un EC autoritario; 32,1 % un EC negligente; 16,7 % un EC permisivo y 7,1 % un EC mixto, en relación a la IE 20,2 % de los participantes presentaron una baja IE; 52,4 % una IE promedio; y 27,4 % una IE alta. Se concluyó que había relación entre sus variables.

A su turno, Meza y Candela (2021) llevaron a cabo el estudio que lleva por título “EC familiar y violencia escolar en adolescentes de Lima Norte” con la intención de encontrar la vinculación entre los EC familiar y violencia escolar. El método fue aplicado, no experimental y descriptivo explicativo. Se utilizó una muestra no probabilística de 300 participantes. Se administró el cuestionario de EC familiar y la escala de violencia escolar. Los hallazgos revelaron una vinculación entre ambas variables ( $p=0,000$ ), además el estilo democrático fue el mayoritario en la muestra con 73,7 %, asimismo los estudiantes con EC autoritaria, indulgente y sobreprotectora obtuvieron mayores niveles de violencia escolar. Se arribó a la conclusión de que algunos EC son más propensos a producir violencia que otros.

### **2.1.3 Antecedentes locales**

Morales y Villena (2022) desarrollaron una tesis con la finalidad de establecer la conexión entre las habilidades metacognitivas y la IE en escolares pasqueños. La indagación fue básica, no experimental, descriptivo-correlacional. Se utilizó una muestra censal de 77 alumnos. Se administró el Inventario de Habilidades Metacognitivas (MAI) y el Cuestionario de IE TMMS-24. Los hallazgos revelaron que la mayoría (48,1 %) de participantes alcanzaron el grado promedio de IE, asimismo se halló una vinculación entre las habilidades metacognitivas y la IE ( $Rho=0,368$ ;  $p=0,001$ ). Se concluyó que a mayor nivel de habilidades metacognitivas, mayor nivel de IE.

Paredes y Torres (2021) llevaron a cabo un estudio con el objetivo de determinar

la relación entre las dimensiones de EC y la dependencia emocional en alumnos de Pasco. La investigación fue fundamental, numérica, no experimental y de correlación. Se utilizó un conjunto de estudiantes no probabilístico de 100. Se aplicó la Escala de Dependencia Emocional (ACCA) y la Escala de Expectativas de Steinberg. Los descubrimientos indicaron que la dimensión autónoma de los EC tiene una correlación inversa con la dependencia emocional ( $Rho=-0,332$ ;  $p=0,001$ ).

Asimismo, la mayoría de los participantes reportaron niveles medios en las dimensiones de EC. Se concluyó que a mayor nivel de autonomía en la crianza, menor nivel de dependencia emocional. Por otro lado, Alvarez y Carlos (2021) llevaron a cabo la tesis denominada "Funcionalidad familiar e inteligencias múltiples en alumnos de una escuela privada de Yanacancha, Pasco-2019", con el objetivo de descubrir la correlación entre la funcionalidad familiar y las inteligencias múltiples en estudiantes de Pasco. El estudio fue de naturaleza cuantitativa, no experimental y de correlación. Se llevó a cabo un trabajo con 143 estudiantes de primero a quinto año de secundaria. Se llevó a cabo el Test de Evaluación de Cohesión y Adaptabilidad de la Funcionalidad Familiar-FACES III y el Examen de Inteligencias Múltiples.

Los resultados mostraron que el 51% de los participantes poseen un nivel medio de funcionalidad familiar, además, la mayoría posee inteligencia tanto interpersonal (32%) como intrapersonal (22%). Sin embargo, no hallaron una relación entre la funcionalidad familiar y las inteligencias múltiples. Se determinó que ambas variables cambian de forma autónoma.

En cuanto a Alvarado y Porras (2020), elaboraron la tesis titulada "IE y actitud al aprendizaje en alumnos de una institución educativa pública de Cerro de Pasco, 2019" con el objetivo de descubrir la relación entre la Inteligencia Emocional y la actitud hacia el aprendizaje. El enfoque fue fundamental, cuantitativo y de correlación. Se llevó a cabo un estudio con 82 estudiantes. Se llevó a cabo el examen de BarOn de Inteligencia Emocional y el Cuestionario de Actitud ante el Aprendizaje.

Los hallazgos arrojaron una vinculación débil entre las variables de interés ( $Rho=0,359$ ;  $p=0,001$ ), asimismo la mayoría (34,1 %) de los participantes tuvieron un grado bajo de IE. Se concluyó que a mayor nivel de IE, mayor nivel de actitud hacia el aprendizaje en los participantes.

Asimismo, Chuquillanqui y Fabian (2019) llevaron a cabo la investigación titulada "IE y personalidad en estudiantes de una academia prepolicial de Pasco, 2019" con el propósito de entender la relación entre la Inteligencia Emocional y la Personalidad. La investigación fue de naturaleza cuantitativa, no experimental y de correlación. Se utilizó un grupo de 50 estudiantes. Se realizó la prueba de Inteligencia Emocional de Baron ICE y el Test de Personalidad de Eysenck EPQR. Los resultados indicaron que no hay una relación entre la Inteligencia Emocional y la personalidad ( $p=0,36$ ). Además, se descubrió que la mayoría de los participantes alcanzaron niveles de IE excelentes y muy excelentes. Se determinó que la variación del Inteligencia Emocional no está vinculada a las fluctuaciones de la personalidad en los participantes.

## **2.2. Bases Teóricas**

### **2.2.1 Estilos de crianza**

#### ***2.2.1.1 Definición de familia***

Según Carbonell (2012, citado por Gómez y Vera, 2014), la palabra *familia* proviene del latín *famulus*, que tiene como significado “esclavos o siervos”. A su vez cabe destacar que, en el concepto tradicional, se puede mencionar que el grupo familiar fue históricamente el entorno primario en el cual se dirigen y comparten los riesgos sociales de sus integrantes. Es decir, que la familia es la parte central de la sociedad y por ello el nivel de desarrollo socioemocional de cada persona en su seno familiar se verá reflejado ante la sociedad. La familia es el grupo de personas entre las cuales existe un parentesco de consanguinidad por más lejano que fuere (Gómez y Vera, 2014), según ello, debemos considerar que los familiares, especialmente los progenitores, son los

influyentes fundamentales del comportamiento y cognición de sus descendientes por medio de las vivencias cotidianas, por ello es relevante conocer su forma de actuar, sentir y pensar.

### ***2.2.1.2 Definiciones de los estilos de crianza***

Darling y Steinberg (1993) mencionan que los EC de los hijos se podrían entender como una agrupación de actos y conductas hacia ellos. Esto se da mediante el estilo que con frecuencia muestran los padres, que crea un estado emocional beneficioso o perjudicial en los hijos, es decir se advierte en el comportamiento de los padres por ejemplo: disciplina gestos, expresión de afecto. También, mencionan que los EC son la aglomeración de conductas de los progenitores ante la conducta de los niños(as) adolescentes, influyen en sus decisiones y poder resolver conflictos por venir, puesto que imaginan un modelo donde regulan sus conductas y marcan sus límites. Se debe tener en consideración que esta definición es la que se utiliza para el presente estudio

Por su parte, Woodhead y Oates (2010, citados por Santos, 2015) mencionan que la formación en casa es una causa importante ante el confort del niño. Una verdadera enseñanza de conductas dentro del hogar (crianza) hace que los niños desarrollen mejores cualidades como bienestar emocional, autonomía personal, mejor competencia académica, y una adecuada demostración de valores dentro de la ciudadanía, y que estos beneficios conducen a un desarrollo psicosocial saludable.

A su vez, Santos (2015) aclara que los modelos de crianza tienen que ver con el conjunto de reglas que con frecuencia regulan los comportamientos de los padres que muestran contra de los hijos de acuerdo con los regímenes culturales, religioso del grupo de referencia.

Schaffer y Crook (1981, citados por Ramírez, 2005) señalan que la función socializadora relaciona las prácticas educativas de los padres con métodos a fin de cambiar el curso de la conducta del niño, no como imposición sino como el proceso basado en la reciprocidad divide las técnicas en forma directa y formas no verbales.

En esta línea, Chritopherson (1988, citado por Ramírez, 2005) distingue dos tipos de socializaciones: la deliberada que consiste en el esfuerzo de los padres en enseñar o influir en la dirección que ellos deseen para lograr su autodisciplina; y la socialización no deliberada, que consiste en la influencia diaria en situación que el niño va observar e interactuar con la persona más cercana a ellos.

### ***2.2.1.3 Teorías sobre los estilos de crianza***

#### *i. Modelo de Darling y Steinberg de EC en contexto contextual*

Esta es la teoría principal de estilos que crianza que soporta el presente estudio, sigue una tradición factorialista, psicodinámica y de aprendizaje social, en ella se explica que las metas de socialización de los padres influyen en los EC (flecha 1) y las prácticas de crianza (flecha 2), asimismo las prácticas de crianza influyen en las metas específicas del desarrollo de los hijos (flecha 3). Por el contrario, el estilo de crianza tiene influencia en el desarrollo de los hijos debido a su papel moderador entre prácticas de crianza y resultados de desarrollo (flecha 4) y por medio de su influencia en la confianza de los hijos en la socialización parental (flecha 5). La apertura de los hijos a la socialización con los padres tiene un efecto moderador en la influencia de las prácticas de crianza en el desarrollo de los hijos (flecha 6), tal como se observa en la figura 1 (Darling & Steinberg, 1993).

**Figura 1**

Modelo contextual del estilo parental. Tomado de Darling y Steinberg (1993)

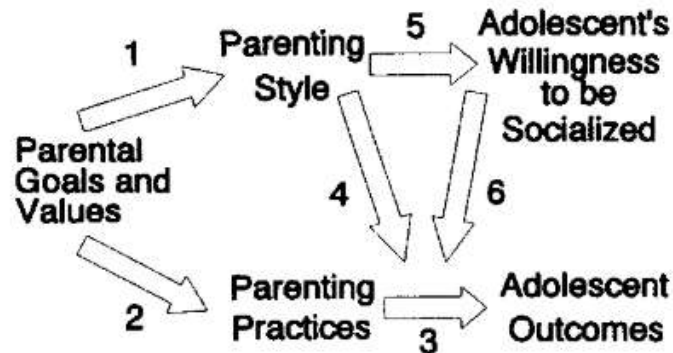

Asimismo, en esta teoría se formulan tres dimensiones para encontrar los EC (Darling & Steinberg, 1993):

*a. Compromiso.* Se refiere a que los progenitores se encuentran interesados por sus hijos asimismo, dan a conocer su preocupación por brindarles apoyo emocional a fin de lograr un nivel de bienestar adecuado.

*b. Autonomía psicológica.* Se refiere a que los niños o adolescentes perciban que sus padres crean un ambiente en donde pueden tomar decisiones sin ser cuestionados a fin de fomentar su individualidad y autonomía.

*c. Control conductual.* Se refiere a que los padres sean controladores y vigilantes sobre las conductas de los adolescentes. Es un ajuste constante de cómo estas personas ven a sus padres. Las demandas de los padres se orientan a la inclusión de los niños en todas las actividades familiares, lo que requiere madurez, supervisión, disciplina y voluntad de controlar a los niños rebeldes.

Producto de la dinámica de estas tres dimensiones, Steinberg (1993, citado por Navarrete, 2011) propone cinco EC de los progenitores:

*a. Estilo autoritario.* Los progenitores con un estilo de crianza autoritario se

identifican por ser tener un nivel alto de control, exigencia de madurez, bajo nivel de comunicación con sus hijos y un afecto explícito. En este hogar, lo dominante son las normas y una obediencia bastante crítica. En estas normas se precisa que una buena conducta se forma de una manera estricta y si hay desobediencia se debe aplicar un castigo. Además, los padres dedican sus esfuerzos en influir, controlar y evaluar las actitudes de los hijos mediante reglas rígidas y preestablecidas; como también demuestran una gran característica en cuanto a la obediencia, el castigo como una medida de disciplina y que ello como consecuencia muchas veces afecta la buena comunicación.

*b. Estilo permisivo.* Presenta a padres muy comprensivos con sus hijos y se involucran demasiado con ellos, ya que estiman la autoexpresión y el autocontrol que ellos puedan tener. Estos padres poseen características positivas como dejar que sus hijos reflejen sus sentimientos con autonomía, no hay mucha exigencia y pocas veces interfieren en el comportamiento de sus hijos. Lo que más predomina en ellos es que son cálidos, pocos castigadores y piden las opiniones de sus hijos sobre las normas que se deben aplicar en el hogar. Pero en consecuencia los hijos tienen menos control sobre sí mismos y sienten temor sobre el medio que los rodea.

*c. Estilo negligente.* Este estilo se presenta debido a que los padres no cumplen su rol y más les interesan sus propias actividades que la de sus propios hijos. Además, hay una escasa cantidad de normas y un bajo nivel de afectividad entre padre hijo en el hogar, como también ya no prestan atención a lo que puedan realizar sus hijos porque piensan que no tienen una responsabilidad o simplemente se olvidan de ellos.

*d. Estilo autoritativo.* En este estilo de crianza, se brinda apoyo efectivo, se expresa empatía, los conflictos se resuelven bien, se mantiene la comunicación entre padres e hijos, se brinda afecto positivo, se establecen límites claros y se aplica la disciplina adecuada para controlar el comportamiento del niño. Estas son algunas de las características del estilo democrático de educación, porque es un estilo basado en las



emociones, la comprensión y el control, la independencia y la interacción social activa.

*e. Estilo mixto.* Se caracteriza por que los padres optan diversas formas de buscar relacionarse con sus hijos y que ello muchas veces llega a formar una inestabilidad en la relación, además pueden ser muy impredecibles.

Estos EC tienen vinculación con las características de los hijos en la adolescencia, tal como se aprecia en la figura 2 (Capano y Ubach, 2013).

**Figura 2**

Relación entre los EC y las características de los hijos e hijas.



Tomado de Capano y Ubach (2013).

*ii. Modelo de EC de Baumrind*

Baumrind (1966, citada en Capano y Ubach, 2013) formuló, de acuerdo con la forma de medir la inspección de los cuidadores sobre los pequeños, tres tipos de EC.

*a. Autoritario.* Es el estilo dialéctico al permisivo, en este estilo la obediencia tiene mayor relevancia y los pensamientos y sentimientos pasa a un segundo plano, no se desarrolla la autonomía y los castigos son frecuentes.

*b. Permisivo.* Es el estilo dialectico al autoritario, no existe supervisión sobre el comportamiento de los menores, existe mayor libertad y autonomía, existe mayores muestras de afecto, sin embargo los límites en la crianza son poco claros.

*c. Democrático.* Es el estilo intermedio entre los dos anteriores, existe un control razonable, motivador, reflexivo y comunicativo de la conducta de los menores por parte de los padres.

*iii. Modelo bidimensional elaborado por Macoby y Martín.*

De acuerdo con Maccoby y Martin (1983, mencionados en Capano & Ubach, 2013), los estilos de crianza se estructuran alrededor de dos elementos clave: comunicación/afecto y control/limitaciones. El componente de comunicación/afecto se distingue por la aceptación, el respaldo y el amor incondicional hacia los hijos, mientras que el componente de control/límites incluye la disciplina y la supervisión de los comportamientos.

*a. Estilo democrático.* Los progenitores brindan espacio para la autonomía, incitan el diálogo sobre necesidades y dudas, lo que promueve estabilidad emocional y comportamental.

*b. Estilo negligente.* Se caracteriza por la indiferencia, pasividad, permisibilidad, ausencia de normas y afecto, lo que produce problemas emocionales y comportamentales

*c. Estilo permisivo.* Se advierte un amplio espacio para la autonomía desde las primeras edades, no hay mucha supervisión ni límites, ni castigos, lo que genera

problemas para el cumplimiento de normas; interiorización de valores; autoestima y autocontrol.

*d. Autoritario.* Se pondera con mayor énfasis el acatamiento de órdenes, existe un fuerte control y límites rigurosos, poco afecto y comunicación, esto genera timidez, problema de interiorización de valores y de expresión de emociones.

En la tabla 1 se sintetiza la lógica del modelo de EC de Macoby y Martín (Capano & Ubach, 2013).

**Tabla 1**

*Modelo de EC de Macoby y Martín*

Características	Nivel	Apoyo preciso e interés	
		Alto	Bajo
Control, normas y exigencias	Alto	Autoritativo	Autoritario
	Bajo	Permisivo	Negligente

*Nota.* Tomado de Capano y Ubach (2013)

#### **2.2.1.4 Adolescencia y socialización**

De acuerdo con Hortaşsu (1989, citado en Ruiz, 2020), los jóvenes que provienen de familias caracterizadas por la frialdad, hostilidad y actitudes negativas, donde a menudo se aplican sanciones físicas y psicológicas, suelen buscar respaldo emocional y bienestar en su grupo de compañeros. Estos jóvenes hallan en otros jóvenes que tienen valores, creencias, actitudes y costumbres similares una fuente de respaldo y pertenencia, aunque el impacto de dichas relaciones puede ser tanto positivo como negativo.

Por su parte, Izco (2007) señala que durante la adolescencia, el impacto de ciertas personas se torna más relevante, provocando que los jóvenes adopten una postura más autónoma hacia sus progenitores, lo que frecuentemente genera un cierto alejamiento. De acuerdo con el autor, a pesar de que el papel de los padres es instruir, mientras que el de la escuela es instruir y socializar, cuando los padres asignan totalmente su función educativa a la institución escolar, los adolescentes tienden a lidiar con problemas académicos y enfrentar conflictos interpersonales.

Asimismo, Musitu y Cava (2001, mencionados en Esteve, 2005) añaden que el núcleo familiar, el primer grupo de vinculación, es esencial para la formación de la forma de socializar de los hijos. En este escenario se asimilan valores, reglas y comportamientos sociales deseables.

En contraposición, Berger y Luckmann (1995, mencionados en Esteve, 2005) indican que hay una socialización de carácter primario y secundario. La familia es la principal, la escuela, los medios de comunicación y las instituciones sociales (iglesia y estado) son las siguientes. Por lo tanto, resulta crucial entender cómo el método de crianza influye en las competencias interpersonales, componentes de la Inteligencia Emocional.

## **2.2.2 Inteligencia emocional**

### ***2.2.2.1 Definiciones de coeficiente emocional***

Bar On (1997, citado por Ugarriza, 2001) explica la IE como diversas disposiciones, capacidades y destrezas no relacionadas con la cognición que influyen en la disposición y actitud de una persona para que pueda alcanzar sus objetivos, tareas y éxitos, ya que consideramos que una persona con buena IE está preparada para aprender a sobrellevar toda situación adversa y con ello lograr los objetivos.

Maurice, et al. (2016) mencionan que la IE no se trata de una crianza paso a paso, como todas las cosas significativas que logramos hacer durante la vida, la educación de los menores cuenta con capas y niveles de desafío y recompensa. Por lo tanto, la educación emocional inteligente reconoce que es la suma total de lo que hacemos creando un equilibrio sano en los hogares. Es necesario actuar de forma que hagan énfasis en los sentimientos de los niños como la de nosotros a manejar todos los matices de emociones con un grado de autocontrol, a lo contrario de actuar impulsivamente por nuestros sentimientos (a lo que Goleman se refiere como “secuestro emocional”).

Según Goleman (1997), mientras más alto sea el nivel del coeficiente intelectual, existe una disminución de IE, y esto ocurre también de manera viceversa. Pero cuando

hay un alto nivel de CI, la vida en la familia y en el trabajo es casi nula porque estas actividades no dependen de esta, sino de la IE. En consecuencia, estas dos variables no guardan una relación directa.

### ***2.2.2.2 Teorías sobre la inteligencia emocional***

Según Trujillo y Rivas (2005), las teorías sobre inteligencia emocional (IE) se dividen en dos enfoques principales de investigación: los modelos de habilidad y los modelos mixtos. Los primeros se centran en el uso de la IE en el proceso de aprendizaje, mientras que los segundos exploran la relación entre la IE y los aspectos de la personalidad.

#### *i. Modelo de inteligencia emocional de BarOn*

Este es el enfoque teórico principal que respalda la variable IE en este estudio académico, adopta una perspectiva cognitiva y se clasifica dentro de los modelos teóricos mixtos, dado que interpreta la IE como características de la personalidad (Trujillo y Rivas, 2005). BarOn (1997, mencionado en Ugarriza, 2001) sostiene que esta variable se compone de un grupo de tácticas no cognitivas, que influyen en la habilidad para afrontar los retos del entorno. En otras palabras, es imprescindible entender y utilizar dichas habilidades en las actividades cotidianas para potenciar la Inteligencia Emocional.

Según Bar-On (1997, citado en Ugarriza, 2001), la inteligencia emocional (IE) se compone de varios componentes y subcomponentes, que incluyen:

*a. Componentes intrapersonales.* Se constituye por los siguientes factores comprensión emocional de sí mismo (CM), asertividad (AS), autoconcepto (AC), autorrealización (AR), independencia (IN).

- CM: Capacidad para darse cuenta y entender las propias emociones, discriminarlos e identificar sus causas.
- AS: Capacidad para dar a conocer emociones y pensamientos sin hacer daño al resto y proteger los derechos propios sin destruir.

- AC: Capacidad para entender, aprobar y valorar a su propio ser, con aceptación de lo bueno, lo malo, las fortalezas y debilidades.
- AR: Capacidad para hacer lo realmente posible, que deseamos y gozamos
- IN: Capacidad para auto guiarse, confiar en uno mismo, en los pensamientos, actos, tener autonomía afectiva, y tomar decisiones propias.

*b. Componentes interpersonales.* Dispone de los siguientes elementos: empatía (EM), interacciones personales (RI) y responsabilidad social (RS)

- EM: Capacidad para darse cuenta, entender y valorar la afectividad de los otros.
- RI: Capacidad para entablar y sostener vínculos bidireccionales de provecho.
- RS: Capacidad para cooperar, aportar y construir dentro de la sociedad.

*c. Componente adaptabilidad.* Se compone de los elementos solución de problemas (SP), evaluación de la realidad (PR) y Flexibilidad (FL).

- SP: Capacidad para darse cuenta y delimitar las dificultades y para plantear respuestas adecuadas.
- PR: Capacidad para valorar la relación entre la experiencia subjetiva y la realidad objetiva.
- FL: Capacidad para adaptar el comportamiento a un contexto en permanente cambio.

*d. Componente manejo de estrés.* Se constituye por los factores tolerancia al estrés (TE) y control de impulsos (CI).

- TE: Capacidad para aguantar dificultades, estímulos estresores,

emociones intensas sin autodestruirse, con una respuesta efectiva frente al estrés.

- CI: Capacidad para retrasar la gratificación inmediata y tener control afectivo.

*e. Componente estado de ánimo general.* Se constituye por los factores felicidad (FE) y optimismo (OP).

- FE: Capacidad para experimentar satisfacción con la vida, con uno mismo y con los demás, divertirse y manifestar emociones agradables.
- OP: Capacidad para tener una perspectiva buena de la vida, tener una actitud positiva, aún durante las dificultades.

Según Bar-On (1997, citado en Ugarriza, 2001), propone una estructura jerárquica de factores en la inteligencia emocional, que se organiza en tres niveles: factores centrales (FC), factores resultantes (FR) y factores de soporte (FS). Los factores centrales, que son los de mayor relevancia, incluyen en orden de importancia: la comprensión de sí mismo, la asertividad, la empatía, la prueba de realidad y el control de impulsos. Los factores resultantes son solución de problemas, relaciones interpersonales, autorrealización y felicidad. Los factores de soporte, que median a los dos tipos de factores anteriores son el autoconcepto, independencia, responsabilidad social, optimismo, tolerancia al estrés, flexibilidad estas relaciones se pueden observar en la figura 3.

**Figura 3**

Enfoque topográfico de los 15 factores de Baron.

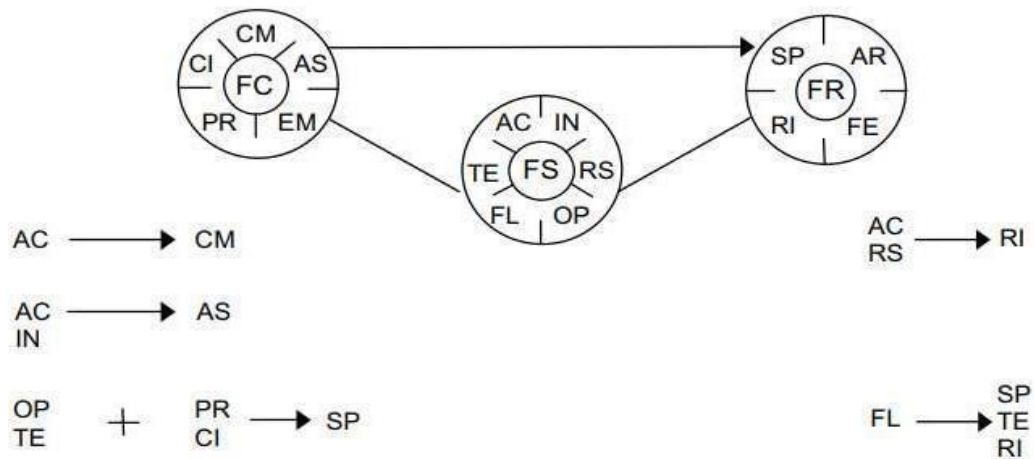

Abreviaturas: FC = factores centrales; FR = factores resultantes; FS = factores de soporte. Subcomponentes: CM = comprensión de sí mismo; AS = asertividad; AC = autoconcepto; AR = autorrealización; IN = independencia; EM = empatía; RI = relaciones interpersonales; RS = responsabilidad social; SP = solución de problemas; PR = prueba de la realidad; FL = flexibilidad; TE = tolerancia al estrés; CI = control de impulsos; FE = felicidad; OP = optimismo.

Tomado de Ugarriza (2001).

### ii. Modelo de IE de Goleman

Goleman (1997) plantea un modelo mixto que enfatiza la vinculación entre las emociones, el pensamiento y el comportamiento y se compone de cinco factores:

a. *Autoconciencia.* Habilidad para reconocer el estado emocional interno, sus subcomponentes son la conciencia emocional, la autoestima y la autoconfianza.

b. *Autorregulación.* Gestión de la situación emotiva y cognitiva interior a fin de que no afecten la salud, se componen por autocontrol, confiabilidad, integridad, adaptabilidad e innovación.

c. *Motivación.* La energía que impulsa al individuo hacia la consecución de metas se compone de tres elementos fundamentales: la motivación de logro, el compromiso y el optimismo. Estos factores trabajan de manera conjunta para dirigir y mantener el esfuerzo del sujeto en la consecución de sus objetivos.

d. *Empatía.* Entendimiento de la emocionalidad y requerimientos de otros, lo que permite ajustar las relaciones, se compone por comprensión de los otros, servicio,



provecho de la diversidad y conciencia.

*e. Habilidades sociales.* Conductas que se orientan a la convivencia adecuada, cuenta con los factores: comunicación, liderazgo, adaptación, solución de problemas, cooperación y trabajo conjunto.

**Figura 4**

Modelo de IE de Goleman

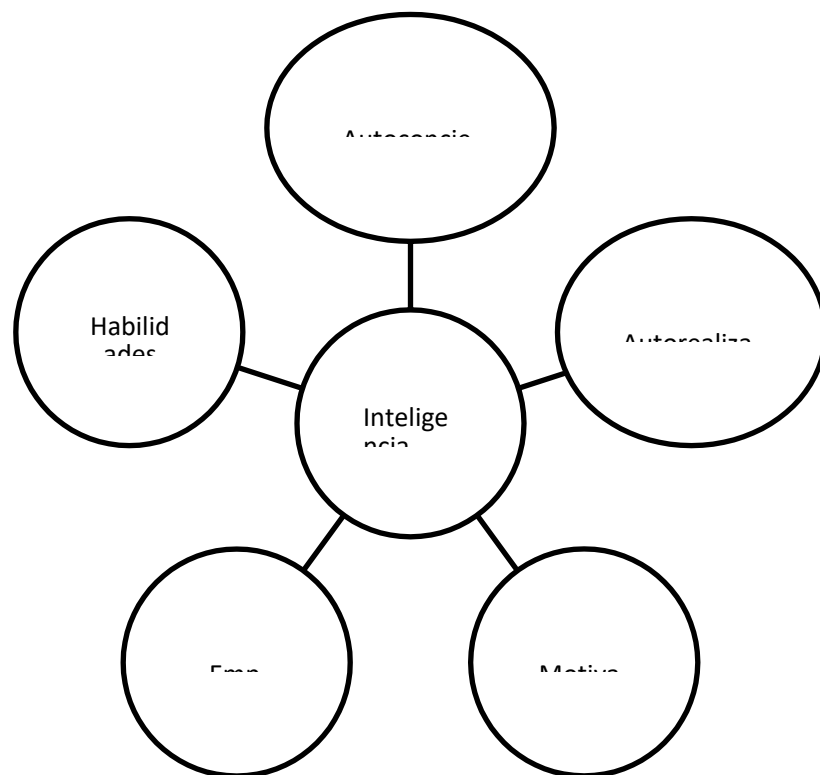

. Tomado de Goleman (1997).

*iii. Modelo de IE de Salovey y Mayer*

De acuerdo con Trujillo y Rivas (2005), este modelo es de la vertiente de habilidad y plantea que la IE es un derivado de la inteligencia social planteada por Thorndike, se compone por cuatro factores:

*a. Percepción emocional.* Es darse cuenta de la experiencia afectiva propia y ajena y de categorizar dichas experiencias.

*b. Integración emocional.* Es el procesamiento de la afectividad y su integración con la experiencia cognitiva a fin de mejorar el funcionamiento del individuo.

*c. Comprensión emocional.* Implica entender los cambios afectivos durante la vinculación social compleja.

*d. Regulación emocional.* Gestión de la experiencia afectiva a fin de orientar el desarrollo intelectual y social de los individuos.

### ***2.2.2.3 Inteligencia emocional en la adolescencia***

De acuerdo con Papalia y Martorell (2017), el desarrollo emocional del adolescente se distingue por la búsqueda de identidad en tres áreas: vocación, sexual y cultural. En esta etapa vital se advierten habilidades que se vinculan a la fidelidad que se integraran al repertorio de personalidad que ya cuenta con la confianza, independencia, iniciativa y laboriosidad, todas ellas orientadas a superar los desafíos de la adultez próxima.

En el área vocacional, los jóvenes buscan el reforzamiento de la sociedad por su logro profesional, se sienten obligados a satisfacer las expectativas familiares, lo cual puede ocasionar niveles elevados de estrés al momento de elegir y desarrollar su educación profesional.

En cuanto al área sexual, los jóvenes se ven influenciados por factores biológicos y sociales, se suele iniciar la actividad sexual; por lo que la ausencia de educación sexual es un factor de riesgo para embarazos no deseados y contagios de ETS. En esas edades se define la orientación sexual, que en caso de ser homosexual se exponen a altos niveles de estrés, especialmente en ambientes homofóbicos.

Con respecto al área cultural, los jóvenes buscan valores, ideologías, creencias, partidos políticos o religiones a las cuales acoplarse para satisfacer un sentido de pertenencia y experimentar un sentido para sus vidas y les afiance su identidad.

#### ***2.2.2.4 Relación teórica entre la crianza y la inteligencia emocional***

Zárate y Alonso-Alberca (2022) mencionan que la familia es el primer contexto de desarrollo de emociones, en el cual los padres tienen un rol fundamental en la adquisición de competencias emocionales, ya que son modelos comportamentales de sus hijos, sin embargo, esta modelación puede ser positiva o negativa, lo que afectará otros factores como el clima y la funcionalidad familiar; en ese sentido, un vínculo padre o cuidador-hijo o protegido es un factor determinante de la salud mental de los menores, y existen múltiples estudios que buscan predecir cómo la dinámica padre-hijo tiene impacto en el triunfo o derrota social de las próximas generaciones. Entonces, la crianza es una transmisión cultural intergeneracional de prácticas de cuidado y educación sobre la base de reglas y costumbres particulares que son influenciadas culturalmente por el entorno social y que se hace tangible en la cotidianidad al interior del seno del grupo familiar y que se vincula a la comunicación, gestión de los espacios y las costumbres.

#### **2.3 Definición de Términos Básicos**

EC. Es un conjunto de comportamientos que realizan los padres de manera frecuente y estable en el tiempo en la crianza de sus hijos (Darling & Steinberg, 1993).

**Estilo de crianza autoritario.** En este estilo de crianza, los padres ejercen un control riguroso sobre sus hijos, buscando en todo momento que estos obedezcan y muestren el respeto que los padres consideran adecuado. Cuando los hijos no exhiben las conductas esperadas de obediencia, los padres, en este tipo de estilo, pueden recurrir a la violencia como una medida para imponer su autoridad. Asimismo, estos padres muestran poco el lado afectivo y se les es difícil acercarse y brindar apoyo emocional ante circunstancias que lo ameritan (Steinberg, 1993, citado por Navarrete, 2011).

**Estilo de crianza autoritativo.** En este método de crianza, los progenitores mantienen un control balanceado sobre sus hijos, evidenciando su madurez, sosteniendo una comunicación eficaz y brindando muestras evidentes de cariño (Steinberg, 1993, citado por Navarrete, 2011).

**Estilo de crianza permisivo.** En este método de crianza, los progenitores no tienen influencia en la conducta de sus hijos, dado que no imponen reglas y son los propios niños los que toman sus propias decisiones sin el consentimiento de los padres. Pese a que los padres manifiestan un nivel de cariño y no vacilan en manifestar su valoración, buscan guiar a sus hijos acerca de las acciones a realizar. No obstante, frente a la indisciplina de los hijos, suelen eludir el conflicto y suelen dejar de lado su obligación de rectificar. En consecuencia, los menores podrían mostrar problemas académicos y conductas no acordes a su edad y su crianza ya que no cuentan con un control de la frustración (Steinberg, 1993, citado por Navarrete, 2011).

**Estilo de crianza negligente.** En este estilo, los padres no cumplen con su rol de guía, ya que les interesa más sus actividades personales que la de sus hijos, además de no existir normas y expresiones de afecto en el hogar, por lo que dejan a los hijos sin un buen desarrollo integral (Steinberg, 1993, citado por Navarrete, 2011).

**Estilo mixto.** En este estilo, los padres presentan características de los anteriores estilos descritos, y en consecuencia los hijos no saben cómo reaccionar ante ello, crecen con confusión y conductas como inseguridad, rebeldía e inestabilidad (Steinberg, 1993, citado por Navarrete, 2011).

**IE.** Conjunto de rasgos de personalidad que permiten la gestión eficiente y efectiva del mundo afectivo (BarOn, 1997, citado en Ugarriza, 2001).

**Componente intrapersonal.** Las capacidades que permiten regular y comprender el mundo afectivo interno, disfrutar de las actividades, reconocer los propios puntos fuertes y débiles, así como proteger los derechos personales, son fundamentales para establecer relaciones constructivas con los demás (Bar-On, 1997, según Ugarriza, 2001).

**Componente interpersonal.** Capacidades que permiten comprender las emociones de los demás a fin de relacionarse exitosamente con ellos.

**Componente adaptabilidad.** Consiste en saber adaptarse, ubicarse y desarrollar las capacidades para resolver problemas diferenciando entre lo subjetivo de lo objetivo y demostrar que se puede adaptar a los cambios que se puedan producir (BarOn, 1997, citado en Ugarriza, 2001).

**Componente manejo de estrés.** Se basa en la forma en cómo nos podemos controlar emocionalmente en diversas situaciones o circunstancias mediante métodos que se pueda tolerar el estrés y sobresalir de ella de una manera adecuada y además de poder de algunas fortalezas para poder enfrentarse con esos momentos.

**Componente estado de ánimo general.** Es la habilidad de disfrutar la vida de todo lo realizado, ya sea en las decisiones que hemos tomado o en la vida que tenemos, como también en la forma de disfrutar estar con los demás teniendo una percepción de la vida como algo bueno, pero también pueden presentarse algunos aspectos negativos. Mientras que el ánimo general se mantenga óptimo, mejor será la habilidad para desarrollar una IE alta (BarOn, 1997, citado en Ugarriza, 2001).

## **Capítulo III**

### **Hipótesis y Variables de la Investigación**

#### **3.1 Formulación de Hipótesis**

##### **3.1.1. Hipótesis general**

Existe una correlación relevante entre los estilos de crianza (EC) y la inteligencia emocional (IE) en los alumnos de un centro educativo público de Cerro de Pasco durante el 2024.

##### **3.1.2 Hipótesis específicas**

- El método de crianza más habitual entre los alumnos de un centro educativo público de Cerro de Pasco en 2024 es el autoritario.
- El grado de inteligencia emocional (IE) predominante entre los alumnos de una institución educativa pública de Cerro de Pasco en 2024 es de nivel medio.
- Se nota una correlación relevante entre los estilos de crianza (EC) y el elemento intrapersonal de la inteligencia emocional (IE) en los alumnos de un centro educativo público de Cerro de Pasco durante el año 2024.
- Hay una correlación relevante entre los estilos de crianza (EC) y el elemento interpersonal de la inteligencia emocional (IE) en los alumnos de un centro educativo público de Cerro de Pasco durante el año 2024.
- Se observa una correlación notable entre los estilos de crianza (EC) y el elemento de adaptabilidad de la inteligencia emocional (IE) en los alumnos de un centro educativo público de Cerro de Pasco durante el año 2024.
- Los estilos de crianza (EC) muestran una correlación relevante con el componente de gestión del estrés de la inteligencia emocional (IE) en los

alumnos de un centro educativo público de Cerro de Pasco durante el año 2024.

- Existe una correlación relevante entre los estilos de crianza (EC) y el componente de estado de ánimo general de la inteligencia emocional (IE) en los alumnos de un centro educativo público de Cerro de Pasco durante el año 2024.

### **3.2. Variables, definición conceptual y operacional de las variables**

#### **3.2.1 Variable I. Estilos de crianza**

##### ***Definición conceptual***

De acuerdo con Darling y Steinberg (2001), se puede entender el estilo de crianza parental como un conjunto de actitudes y perspectivas que los padres adoptan hacia sus hijos. Estas actitudes se manifiestan mediante el método de crianza utilizado, que puede crear un entorno emocional que sea beneficioso o dañino, lo que, a su vez, impacta en la conducta de los padres.

Operacionalmente la variable EC evalúa tres dimensiones:

*a. Compromiso.* Se trata sobre la importancia e interés que muestran en el aspecto emocional y afectivo de padres hacia los hijos .

*b. Autonomía psicológica.* Se trata sobre el grado de madures que el adolescente tiene en la conducta hacia aspectos de personalidad, habilidades democráticas y autonomía.

*c. Control conductual.*

### 3.2.2. Variable II. Inteligencia emocional Operacionalmente

la variable IE se evalúa cinco dimensiones: *Definición*

#### *conceptual*

La IE es la mejor forma de entender y manejar las emociones de sí mismo y de los demás.

**Componentes intrapersonales.** Consiste en que se pueda entender las emociones de las personas que lo rodea, y que ello le pueda permitir tener relaciones más estables.

**Componentes interpersonales.** Se trata de entender, conservar y sostener relaciones interpersonales como empatía.

**Adaptabilidad.** Consiste en saber adaptarse, ubicarse y desarrollar las capacidades para resolver problemas diferenciando entre lo subjetivo de lo objetivo y demostrar que se puede adaptar a los cambios que se puedan producir.

**Manejo del estrés.** Se basa en la forma en cómo nos podemos controlar emocionalmente en diversas situaciones o circunstancias mediante métodos que se pueda tolerar el estrés y sobresalir de ella de una manera adecuada.

**Estado de ánimo general.** Es la capacidad de disfrutar la vida de todo lo realizado, ya sea en las decisiones que hemos tomado o en la vida que tenemos.



### 3.3 Operacionalización de variables, dimensiones e indicadores

**Tabla 2**

*Estilos de crianza*

<b>Variable de estudio:</b>			
<p><b>Conceptualización de la variable:</b> Darling y Steinberg (1993), muestran que el estilo de crianza parental se puede asimilar como un conjunto de actitudes hacia los hijos, son comunicadas y mediante el estilo que aplique el padre pueden crear un clima emocional beneficioso o perjudicial, determinando el comportamiento de los padres.</p>			
<p><b>Operacionalización de la variable:</b> El estilo de Crianza o parental es una Construcción psicológica que representa las estrategias y formas que los padres utilizan en la crianza de sus hijos.</p>			
<b>Dimensiones</b>	<b>Indicadores</b>	<b>Ítems</b>	<b>Escala de medición</b>
Compromiso	Espacio de interés e importancia por el adolescente.	1,3,5	Ordinal Likert 1= Muy de acuerdo 2=Algo de acuerdo 3=Algo en desacuerdo 4=Muy en desacuerdo
	Espacio emocional y afectivo	7,9,11	
	Espacio familiar	13,15,17	
Autonomía psicológica	Deprivación afectiva	2,4,6	
	Discernimiento entre lo bueno y lo malo	8,10,12	
	Deprivación del desarrollo de habilidades democráticas.	14,16,18	
Control conductual	Control excesivo sobre las normas puestas.	19,20	
	Control en las actividades personales de los adolescentes.	21,22	

**Tabla 3***Inteligencia emocional*

1

**Variable de estudio:** Inteligencia emocional

**Conceptualización de la variable:** Goleman (1997) menciona que la familia es el primer espacio en donde el menor fortalece o carece de inteligencia emocional, a la vez se advierte el clima emocional que existe en el hogar, la expresión de afecto y los espacios para pasar momentos agradables es el resultado de la buena relación familiar y el buen desarrollo emocional de todo niño.

8

**Operacionalización de la variable:** La inteligencia emocional es la capacidad de reconocer, saber interpretar y manejar sus emociones de sí mismo y de los demás.

Dimensiones	Indicadores	Ítems	Escala de medición
Componente intrapersonal	Asertividad	7,17	Ordinal 1=Muy rara vez 2= Rara vez 3= A menudo 4= Muy a menudo
	Autoconcepto	28,31	
	Comprensión		
	emociona de sí mismo	43,54	
Componente interpersonal	Empatía	2,5,10,14,20,24	
	Responsabilidad social	36,41,45,51,55,59	
Componente adaptabilidad	Flexibilidad	12,16,25,30,34	
	Solución de problemas	38,44,48,57	
Componente manejo de estrés	Tolerancia al estrés.	3,6,11,15,21,26	
	Control de impulsos	35,39,46,49,54,58	
Componente estado de ánimo en general	Felicidad.	1,4,9,13,19,23	
	Optimismo.	29, 32, 34, 40, 47, 50, 56, 60.	

## **Capítulo IV**

### **Metodología**

#### **a**

#### **4.1. Método de Investigación**

##### **4.1.1 Método general**

Según Valderrama (2015), el método científico es el que se aplica en esta investigación. Este consiste en un conjunto de procedimientos lógicos que facilitan la formulación de problemas de investigación científica, la evaluación de las hipótesis y la verificación de la validez de los argumentos. Además, la investigación sugerida se distingue por su diseño transversal, donde se reúnen los datos en un único instante de tiempo.

##### **4.1.2 Método específico**

En esta investigación, se utilizó el enfoque estadístico como método particular para el estudio de los datos, con el objetivo de llegar a conclusiones relevantes acerca de la correlación entre las variables en estudio. Igualmente, se utilizó el método hipotético-deductivo para la confrontación y comprobación de las hipótesis, teniendo en cuenta los procesos de recopilación de datos y las herramientas empleadas (Sánchez y Reyes, 2017).

##### **4.1.3 Enfoque de la investigación**

La investigación se orientó hacia un enfoque cuantitativo, ya que se utilizaron herramientas para la recopilación de datos, se empleó estadística descriptiva para la exposición de los hallazgos y se empleó estadística inferencial para la comprobación de las hipótesis (Valderrama, 2015).

##### **4.1.4 Tipo de investigación**

De acuerdo con Sánchez y Reyes (2017), el estudio fue de naturaleza sustantiva descriptiva, ya que su propósito principal es detallar un fenómeno, circunstancia o elemento particular. En este contexto, el estudio se centra en detallar y vincular las

variables de inteligencia emocional (IE) y procrastinación, con el objetivo de comprender la realidad tal y como se presenta.

#### 4.1.5 Nivel de investigación

Se trataba de un estudio descriptivo, puesto que se enfocó en reconocer y detallar las propiedades de los distintos elementos, componentes e interconexiones, y se dirigió a entender los fenómenos en un contexto específico, espacio y tiempo específicos, frente a un fenómeno específico (Sánchez y Reyes, 2017).

#### 4.1.6 Diseño de investigación

Es una estructura estructurada, cuyo objetivo es determinar si hay alguna relación o conexión entre las variables (Sánchez y Reyes, 2017).

En esta investigación, se utilizó el diseño de correlación descriptiva, cuyo esquema se muestra a continuación:

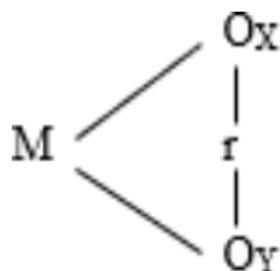

**Dónde:**

**M** = Muestra

**O<sub>x</sub>** = Estilos de crianza

**O<sub>y</sub>** = Inteligencia emocional

**r** = relación de ambas variables

## 4.2 Población y Muestra

### 4.2.1. Población

De acuerdo con Sánchez y Reyes (2017), la población se define como un grupo

de individuos, sucesos o componentes que se ubican en un lugar específico. En esta situación, el grupo se compuso de 500 alumnos de segundo a quinto grado de secundaria.

#### 4.2.2. Muestra

Para Sanchez y Reyes (2017), es el subconjunto de una población determinada, que tiene únicas cualidades de ello. En este estudio científico, la muestra estuvo compuesta por 218 estudiantes de segundo a quinto de secundaria. El método de muestreo utilizado fue de tipo no probabilístico por conveniencia, ya que este tipo de muestreo tiene como objetivo examinar casos disponibles y a los que el investigador puede acceder (Hernández et al., 2018). Para establecer la dimensión de la muestra, se aplicó la fórmula que se muestra a continuación:

$$n = \frac{Nz^2pq}{(N - 1)e^2 + z^2pq}$$

Dónde:

N: tamaño de población

n: tamaño de la muestra

Z: valor z (tabla de distribución

normal) e: error muestral o error

permitido

p: probabilidad de aceptación (proporción a favor)

q: probabilidad de rechazo (proporción en contra)

Los valores para los distintos factores fueron N=500, z=1.96, e=5 %, p=50 %, q=50 %, y el n resultante fue 218.

#### 4.3. Instrumentos de Recolección de Datos

La recopilación de datos se realizó a través de la observación indirecta, empleando para ello herramientas psicométricas. Los recursos utilizados fueron la escala de estilos de crianza (EC) de Steinberg y el inventario de inteligencia emocional (IE) de Bar-On ICE, los cuales se adaptaron a la situación en Perú.

#### **4.3.1 Ficha técnica: Escala Estilos de Crianza de Steinberg**

Autor	: Lauwrence Steinberg (Universidad de Temple, USA)
Año	1991
Año de adaptación	: 2001 (Chiclayo)
Administración	: Individual y colectiva
Tiempo	: 30 min
Público objetivo	Adolescentes entre 11 y 19 años.
Objetivo	: Reconocer el tipo de EC
Materiales	Inventario, lápiz, borrador.
Subescalas	Control conductual: indica los hechos que muestran si existe un derecho de control emocional.  Compromiso: es el indicador del grado de percepción de conductas de acercamiento emocional desde los padres. Autonomía psicológica: evalúa la supervisión o control de los padres hacia el comportamiento de sus hijos .

#### **Validez:**

Paredes y Torres (2021) emplearon el instrumento en una población de Cerro de Pasco y reportaron que se obtuvo una buena validez de contenido por medio del procedimiento de análisis factorial.

#### **Confiabilidad:**

Paredes y Torres (2021) emplearon el instrumento en una población de Cerro de Pasco y reportaron que se obtuvo una buena confiabilidad en el instrumento ya que

todas sus subescalas superan el 0.6 de Alfa de Cronbach.

#### **4.3.2 Ficha técnica: Recopilación de Inteligencia Emocional de Baron Ice NA**

<b>Autor</b>	<b>: Reuven BarOn</b>
<b>Procedencia</b>	<b>: Toronto-Canadá</b>
<b>Adaptación</b>	<b>: Ugarriza y Pajares</b>
<b>Administración</b>	<b>: Individual y</b>
<b>colectiva Formas</b>	<b>: Completa y</b>
<b>abreviada</b>	
<b>Duración</b>	<b>: Sin límite</b>
<b>Público objetivo</b>	<b>: Niños y adolescentes entre 7 y 18 años</b>
<b>Objetivo</b>	<b>: Evaluación de habilidades</b>
<b>emocionales.</b>	
<b>Calificación</b>	<b>: Baremos Peruanos</b>

Validez:

La validez fue hallada a través de un análisis factorial según la normativa, encontrando (N=9172). El cuestionario está destinado a explicar el producto y competencia del instrumento en la evaluación de un constructo o constructos. Se siguieron este proceso para las versiones completas y abreviadas con una consistencia de 0.92, indicando que las intercomunicaciones entre las escalas presentan alta conveniencia (Bar On & Parker, 2000, citados en Varillas, 2020).

Para evaluar la validez de constructo, se realizó un análisis factorial con el objetivo de identificar los factores conceptualmente relevantes. Este análisis se llevó a cabo mediante un análisis factorial exploratorio con una muestra de N=3374, y se calcularon las correlaciones de cada una de las escalas con el cociente emocional total. Los resultados mostraron correlaciones que oscilaron entre 0.37 (baja) y 0.94 (alta), alcanzando una significancia del 1% en todos los casos (Ugarriza & Pajares, 2013,

citados en Varillas, 2020)

**Confiabilidad:** Hace referencia a la determinación de la cantidad de diferencias individuales en los puntajes de un examen, que pueden ser justificadas por las variaciones objetivas en los atributos evaluados (Ugarriza, 2001).

De acuerdo con Bar-On y Parker (2000, mencionados en Varillas, 2020), señalan que, en su estudio llevado a cabo con 60 niños de 13.5 años en promedio, se detectó una elevada estabilidad del inventario, con coeficientes de confiabilidad de  $N = 0.77$  para la versión completa y  $0.88$  para la versión abreviada.

Ugarriza y Pajares (2013, citados en Varillas, 2020), en su estudio, determinaron efectuar el mismo análisis, excepto de test retest. En Perú según la normativa de niños y adolescentes de Lima Metropolitana ( $N=3374$ ), el coeficiente interno  $\alpha = 0.23$  a  $0.88$ , esto significa que son aceptables.

#### **4.4 Procedimientos de recolección de datos**

Finalizando la recolección de datos se procedió a organizar y sistematizar, los mismos, para ser presentados en cuadros y gráficos estadísticos que se interpretaron y se analizaron empleando la estadística correspondiente .

Después de haber realizado la evaluación de los instrumentos ya mencionados anteriormente y con los datos obtenidos se procedió a realizar lo siguiente .

- Primero. Se tabularon los datos recolectados en el SPSS, durante la ejecución del proyecto.
- Segundo. Luego se procedió a presentar los datos en cuadros estadísticos, tabulados y clasificados, con un anexo interpretativo inmediato.
- Tercero. De igual manera se empleó la prueba de hipótesis por medio del estadístico para muestras de correlación de Pearson para su respectiva contrastación.
- Cuarto. Se realizó el análisis e interpretación de los resultados, los que



permitieron verificar y comprobar la hipótesis.

#### **4.6 Aspectos Éticos**

*i. Consentimiento o aprobación de la participación.* Además de entender su papel en la investigación, resultó crucial que los participantes dieran su permiso explícito para participar. Como eran menores de edad, se requirió obtener el permiso por escrito de los padres o tutores, además del consentimiento de los propios niños o adolescentes involucrados. Según el artículo 25° del Código de Ética del Psicólogo de Perú, "El psicólogo tiene la obligación de garantizar que cualquier estudio con seres humanos siempre tenga el consentimiento informado del individuo implicado".

*ii. La confidencialidad y el anonimato.* Se refiere a que se tiene que respetar la no revelación de la identidad de los participantes, ni que se indique de quiénes fueron obtenidos los datos. Según el artículo 37° del Código de Ética del Psicólogo Peruano: "El psicólogo debe mantener el anonimato de la persona cuando la información sea utilizada para fines de investigación o docencia".

*iii. Respeto a la privacidad de los participantes.* No debe existir intromisión en las vidas de las personas. El investigador está obligado a proteger a los participantes de riesgos, daños y amenazas que pudieran afrontar ellos y el equipo de investigación .

## Capítulo V

### Resultados

#### 5.1 Resultados Descriptivos

##### 5.1.1 Estilos de crianza

En la tabla 2 y figura 5, se presentan los resultados de los tipos de EC, el 61.0 % presenta estilo de crianza autoritativo; el 4.1 % estudiantes, estilo de crianza autoritario; el 3.2 % estudiantes, estilo de crianza permisivo; el 1.4 % estudiantes, estilo de crianza negligente; el 30.3 % estudiantes, EC mixto. Por lo tanto, la mayoría de los estudiantes evaluados se ubican con mayor porcentaje en estilo de crianza autoritativo.

**Tabla 4**

*Frecuencias y porcentajes según los EC de los estudiantes*

Estilos de crianza	Frecuencia	Porcentaje
Autoritativo	133	61.0 %
Autoritario	9	4.1 %
Permisivo	7	3.2 %
Negligente	3	1.4 %
Mixto	66	30.3 %
Total	218	100.0 %

**Tabla 5**

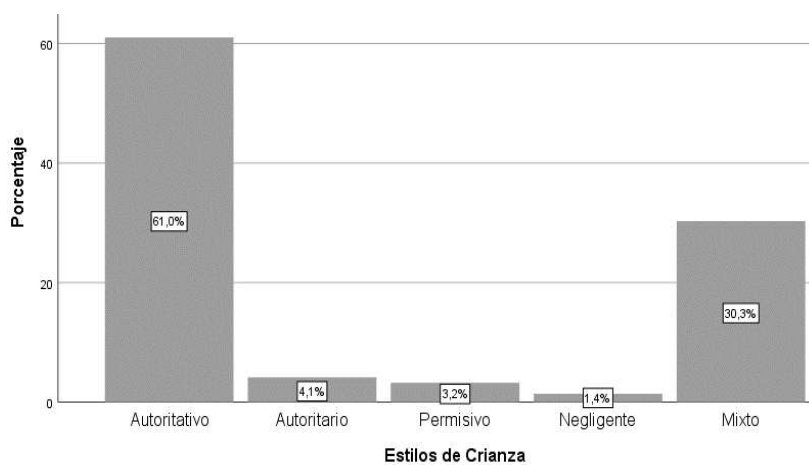

### 5.1.2 Inteligencia emocional

Los resultados descriptivos de la variable inteligencia emocional (IE) se muestran en la tabla 3 y la figura 6. Se nota que el 17.4 % de los alumnos está en un nivel extremadamente bajo, el 14.7 % en un nivel muy bajo, el 12.8 % en un nivel medio, el 40.4 % en un nivel elevado y el 14.7 % en un nivel extremadamente alto. Así, la mayor parte de los alumnos de Cerro de Pasco se sitúan en el nivel superior, con el porcentaje más alto.

**Tabla 5**

*Frecuencias y porcentajes según el nivel de IE de los estudiantes*

Inteligencia emocional	Frecuencia	Porcentaje
Muy bajo	38	17.4 %
Bajo	32	14,7 %
Promedio	28	12.8 %
Alto	88	40.4 %
Muy alto	32	14.7 %
Total	218	100.0 %

**Figura 6**

Porcentajes según el nivel de inteligencia emocional

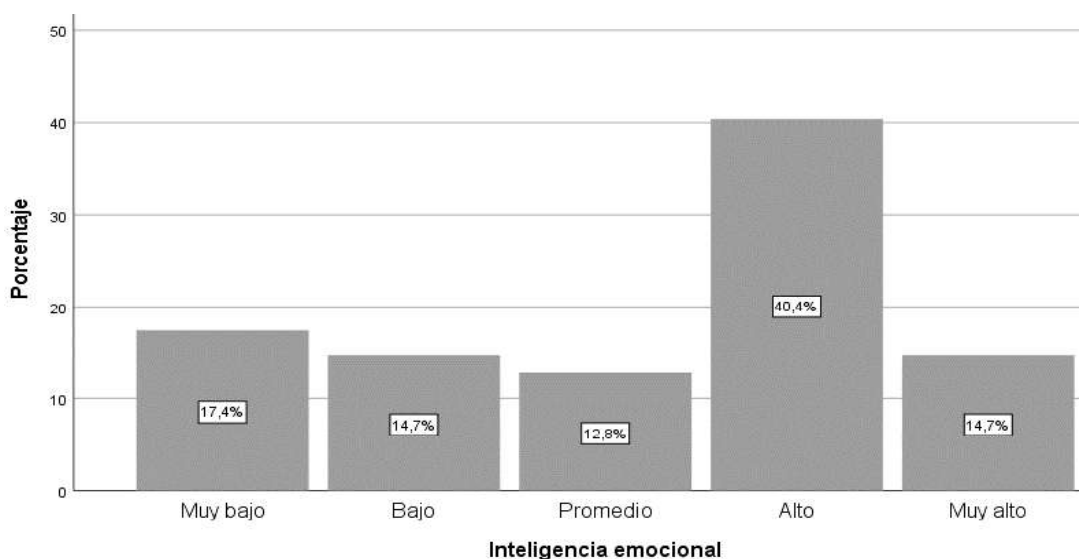

## 5.2 Análisis inferencial de los resultados

### 5.2.1 Prueba de normalidad

La tabla 4 muestra que los datos vinculados a la variable de estilos de crianza (EC) muestran un nivel de significancia de 0.000, que es inferior a 0.05. De la misma manera, la variable de inteligencia emocional tiene un nivel de significancia de  $0.000 < 0.05$ . Esto señala que las dos variables no son paramétricas, dado que su grado de significancia es menor a 0.05. Así pues, se aplicó la prueba de Rho de Spearman para examinar la correlación entre ambas, ya que los datos muestran un nivel ordinal.

**Tabla 6**

*Prueba de normalidad Kolmogorov-Smirnov*

Variables	Kolmogorov-Smirn		ov <sup>a</sup>
	Estadístico	gl	Sig.
Estilos de crianza	0.382	218	0.000
Inteligencia emocional	0.274	218	0.000

### 5.2.2 Contrastación de hipótesis

#### *i. Contrastación de hipótesis general*

*Planteamiento de hipótesis*

- H1 (hipótesis opcional): Hay una correlación relevante entre los estilos de crianza (EC) y la inteligencia emocional (IE) en los alumnos de un centro educativo público de Cerro de Pasco, en el año 2024.
- H0 (hipótesis inexistente): No hay una correlación relevante entre los estilos de crianza (EC) y la inteligencia emocional (IE) en los alumnos de un centro educativo público de Cerro de Pasco, en el año 2024.

*Nivel de significancia:  $\alpha = 0.05$*

*Criterios para la decisión estadística*

P-valor  $> \alpha$  = La H0 se aprueba. No es significativo P-valor  $< \alpha$  = La H1 se aprueba. Es significativo *Utilización del estadístico de prueba*

En la presente investigación se utilizó la correlación de Rho de Spearman, dado que las variables se presentan a nivel ordinal.

En la tabla 5, se observa la prueba de hipótesis general, en la cual los resultados indican una relación significativa entre los estilos de crianza (EC) y la inteligencia emocional (IE). La correlación obtenida fue  $Rho = 0.795$ , con un valor de  $p = 0.000$ , que es menor a 0.05, lo que indica que la correlación es estadísticamente significativa. Esto sugiere que, a medida que el control sobre los hijos es más adecuado (en un estilo autoritativo), mayor es la capacidad de los estudiantes para comprender, utilizar y gestionar sus propias emociones.

**Tabla 7**

*Relación entre estilos de crianza e inteligencia emocional*

		Estilos de crianza	Inteligencia emocional
Rho	de Coeficiente de correlación	1.000	,795**
Spearman	Sig. (bilateral)		0.000
	N	218	218

\*\* . La correlación es significativa en el nivel 0,01 (bilateral)

*Toma de decisión*

Se adopta la hipótesis alternativa (H1), dado que los hallazgos mostrados demuestran una correlación relevante entre los factores de estilos de crianza (EC) y la inteligencia emocional (IE) en los alumnos de una entidad educativa pública de Cerro de Pasco, 2024. Esto apoya el postulado de que un correcto estilo de crianza, especialmente el autoritario, se vincula con un mejor desarrollo de la inteligencia emocional en los alumnos.

***ii. Constrastación de hipótesis específica 1***

*Planteamiento de hipótesis*

- H1: En los alumnos de una institución educativa pública de Cerro de Pasco, en el año 2024, predomina el estilo de crianza autoritario.

- H0: En los alumnos de una institución educativa pública de Cerro de Pasco, en el año 2024, el estilo de crianza predominante no es el autoritario.

#### *Toma de decisión*

Se acepta la hipótesis alterna (H1), ya que, de acuerdo con los resultados presentados en la tabla 2, el 61% de los participantes reportaron un estilo de crianza autoritativo, lo que indica que este es el estilo predominante entre los estudiantes de la institución educativa pública de Cerro de Pasco en 2024.

### ***iii. Contrastación de hipótesis específica 2***

#### *Planteamiento de hipótesis*

H1. El grado de inteligencia emocional (IE) predominante en los alumnos de una escuela pública de Cerro de Pasco, en el año 2024, es la media.

G0. El grado de inteligencia emocional (IE) predominante entre los alumnos de una escuela pública de Cerro de Pasco, en 2024, no corresponde al promedio.

#### *Toma de decisión*

Se concluyó, que se rechaza la hipótesis alterna, ya que, según la tabla 3, la mayoría de los participantes, con el 40,4 %, tuvieron un nivel alto de IE

### ***iv. Contrastación de hipótesis específica 3***

#### *Planteamiento de hipótesis*

Hi. Existe una relación significativa entre los EC y el componente intrapersonal de la IE en los estudiantes de una institución educativa pública de Cerro de Pasco, 2024. H0. No existe una relación significativa entre los EC y el componente intrapersonal de la IE en los estudiantes de una institución educativa pública de Cerro de Pasco, 2024.

#### *Nivel de significancia*

$$\alpha = 0.05$$

#### *Criterios para la decisión estadística*

P-valor  $> \alpha$  = La H0 se aprueba. No es significativo  
 P-valor  $< \alpha$  = La H1 se aprueba. Es significativo  
*Utilización del estadístico de prueba*

En la presente investigación se utilizó, la Correlación de Rho de Spearman, por tratarse a nivel ordinal.

La tabla 6 muestra el examen de hipótesis específica 1, en el que se analizan las relaciones entre el estilo de crianza (EC) y el componente intrapersonal de la inteligencia emocional (IE), empleando la Prueba de Correlación de Rho de Spearman. Los hallazgos logrados son (Rho = 0.691\*\*, \*\*P. valor = 0.000 < 0.05), lo que señala que existe una correlación de importancia. Este descubrimiento indica que un estilo de crianza apropiado (autoritario) se relaciona con una mayor habilidad de los alumnos para aceptarse a sí mismos e identificar tanto sus virtudes como sus defectos.

**Tabla 8**

*Relación entre estilos de crianza y componente intrapersonal de la IE*

		Estilos de Crianza	Componente intrapersonal
Rho	de Coeficiente de correlación	de 1.000	,691**
Spearman	Sig. (bilateral)		0.000
	N	218	218

\*\* . La correlación es significativa en el nivel 0,01 (bilateral)

*Toma de decisión*

Para finalizar, se aceptó la hipótesis alternativa, puesto que se detectó una correlación relevante entre las variables del estilo de crianza (EC) y el componente intrapersonal de la inteligencia emocional (IE) en los alumnos de una entidad educativa pública de Cerro de Pasco, en el año 2024.

***v. Contrastación de hipótesis específica 4***

*Planteamiento de hipótesis*

Hi. Existe una relación significativa entre los EC y el componente interpersonal de la IE en los estudiantes de una institución educativa pública de Cerro de Pasco, 2024. H0. No existe una relación significativa entre los EC y el componente interpersonal de la IE en los estudiantes de una institución educativa pública de Cerro de Pasco, 2024.



*Nivel de significancia*

$\alpha = 0.05$

*Criterios para la decisión estadística*

P-valor  $> \alpha$  = La H0 se aprueba. No es

significativo P-valor  $< \alpha$  = La H1 se aprueba. Es

significativo *Utilización del estadístico de prueba*

En la presente investigación se utilizó, la Correlación de Rho de Spearman, por tratarse a nivel ordinal.

La prueba de hipótesis específica 2 se muestra en la tabla 7, donde se examinan los resultados asociados entre el estilo de crianza (EC) y el componente interpersonal de la inteligencia emocional (IE), empleando el test de correlación de Rho de Spearman. Los datos logrados indicaron (Rho = 0.635\*\*, P. valor = 0.000 < 0.05). Así pues, se deduce que la correlación es relevante, lo que señala que un estilo de crianza apropiado (autoritario) se vincula con una mayor habilidad de los alumnos para entender, preservar y robustecer sus relaciones interpersonales.

## **Tabla 9**

*Relación entre estilos de crianza y componente interpersonal de la IE*

		Estilos de Crianza	Componente interpersonal
Rho	Coefficiente de correlación	de 1.000	,635**
Spearman	Sig. (bilateral)		0.000
	N	218	218

\*\* . La correlación es significativa en el nivel 0,01 (bilateral)

*Toma de decisión*

En conclusión, se aceptó la hipótesis alterna, dado que se encontró una correlación significativa entre las variables de estilo de crianza (EC) y el componente

interpersonal de la inteligencia emocional (IE) en los estudiantes de una institución educativa pública en Cerro de Pasco, 2024.

#### ***vi. Contrastación de hipótesis específica 5***

##### *Planteamiento de hipótesis*

Hi. Existe una relación significativa entre los EC y el componente adaptabilidad de la IE en los estudiantes de una institución educativa pública de Cerro de Pasco, 2024. H0. No existe una relación significativa entre los EC y el componente adaptabilidad de la IE en los estudiantes de una institución educativa pública de Cerro de Pasco, 2024.

##### *Nivel de significancia*

$$\alpha = 0.05$$

##### *Criterios para la decisión estadística*

P-valor  $> \alpha$  = La H0 se aprueba. No es

significativo P-valor  $< \alpha$  = La H1 se aprueba. Es

significativo *Utilización del estadístico de prueba*

En la presente investigación se utilizó, la Correlación de Rho de Spearman, por tratarse a nivel ordinal.

La tabla 8 muestra el examen de hipótesis específica 3, donde se examinan las conclusiones de la correlación entre el estilo de crianza (EC) y el componente de adaptabilidad de la inteligencia emocional (IE). Se aplicó el Test de Correlación de Rho de Spearman, logrando un valor de Rho = 0.645\*\* y un valor de P = 0.000, que es inferior a 0.05, lo que señala que la correlación es relevante. Esto indica que un estilo de crianza autoritario se vincula con una mayor habilidad de los alumnos para ajustarse, guiarse y desarrollar competencias para solucionar problemas, distinguiendo lo subjetivo de lo objetivo y mostrando adaptabilidad frente a las variaciones que puedan surgir.

**Tabla 10**

*Relación entre estilos de crianza y componente adaptabilidad de la IE*

		Estilos de Crianza	Componente adaptabilidad
Rho	de	1.000	,645**
Spearman	Sig. (bilateral)		0.000
	N	218	218

\*\* . La correlación es significativa en el nivel 0,01 (bilateral)

#### *Toma de decisión*

Para concluir, se aceptó la hipótesis alternativa dado que hay una correlación relevante entre las variables de EC y el componente de adaptabilidad de la IE en alumnos de una entidad educativa pública en Cerro de Pasco, 2024.

#### **vii. Contrastación de hipótesis específica 6**

##### *Planteamiento de hipótesis*

Hi. Existe una relación significativa entre los EC y el componente manejo de estrés de la IE en los estudiantes de una institución educativa pública de Cerro de Pasco, 2024.

H0. No existe una relación significativa entre los EC y el componente manejo de estrés de la IE en los estudiantes de una institución educativa pública de Cerro de Pasco, 2024.

##### *Nivel de significancia*

$\alpha = 0.05$

##### *Criterios para la decisión estadística*

P-valor  $> \alpha$  = La H0 se aprueba. No es

significativo P-valor  $< \alpha$  = La H1 se aprueba. Es

significativo *Utilización del estadístico de prueba*

En la presente investigación se utilizó, la Correlación de Rho de Spearman, por tratarse a nivel ordinal.

La tabla 9 muestra la prueba de hipótesis específica 4, en la que los resultados establecen una relación entre EC y el componente de control del estrés de la IE. Se utiliza la Prueba de Correlación de Rho de Spearman, hallando ( $Rho = 0.628^{**}$ ,  $P. valor = 0.000 < 0.05$ ) de alfa. Así pues, la correlación es relevante, señalando que un estilo de crianza apropiado (autoritario) logra un mayor control emocional en diferentes circunstancias a través de la tolerancia al estrés.

**Tabla 11**

*Relación entre estilos de crianza y componente manejo de estrés de la IE*

	Estilos de Crianza	Componente manejo de estrés
Rho	Coeficiente de correlación de 1.000	,628**
Spearman	Sig. (bilateral)	0.000
	N	218

\*\* . La correlación es significativa en el nivel 0,01 (bilateral)

#### *Toma de decisión*

Para finalizar, se aceptó la hipótesis alternativa debido a que hay una correlación relevante entre las variables de EC y el componente de gestión del estrés de la IE en alumnos de una entidad educativa pública en Cerro de Pasco, en el año 2024.

#### **viii. Contrastación de hipótesis específica 7**

##### *Planteamiento de hipótesis*

Hi. Existe una relación significativa entre los EC y el componente estado de ánimo general de la IE en los estudiantes de una institución educativa pública de Cerro de Pasco, 2024.

H0. No existe una relación significativa entre los EC y el componente estado de ánimo general de la IE en los estudiantes de una institución educativa pública de Cerro

de Pasco, 2024.

*Nivel de significancia*

$\alpha = 0.05$

*Criterios para la decisión estadística*

P-valor  $> \alpha$  = La H0 se aprueba. No es

significativo P-valor  $< \alpha$  = La H1 se aprueba. Es

significativo *Utilización del estadístico de prueba*

En la presente investigación se utilizó, la Correlación de Rho de Spearman, por tratarse a nivel ordinal .

En la tabla 10, se aprecia la prueba de hipótesis específica 5, donde los resultados se relacionan entre EC” y estado de ánimo general de la IE, haciendo el uso de la Prueba de Correlación de Rho de Spearman, encontrando (Rho = 0. 372\*\* , P. valor = 0.000 < 0.05) de alfa . Por lo tanto, la correlación es significativa, indicando que, un estilo de crianza adecuado (autoritativo) mayor ánimo general, mejor habilidad para desarrollar una IE de los estudiantes.

## **Tabla 12**

*Relación entre estilos de crianza y componente esta de ánimo general de la IE*

		Estilos de Crianza	Componente estado de ánimo general
Rho	de Coeficiente de correlación	1.000	,372**
Spearman	Sig. (bilateral)		0.000
	N	218	218

\*\* . La correlación es significativa en el nivel 0,01 (bilateral)

*Toma de decisión*

Para concluir, se aceptó la hipótesis alternativa dado que hay una correlación relevante entre las variables de EC y el componente interpersonal de la IE en

alumnos de una entidad educativa pública en Cerro de Pasco, 2024.

### **5.3 Análisis y Discusión de Resultados**

A continuación, se lleva a cabo el estudio y debate de los hallazgos. El propósito principal fue establecer la correlación entre los EC y la IE en los alumnos de una entidad educativa pública de Cerro de Pasco, en el año 2024. Los hallazgos señalaron que hay una correlación relevante entre los EC y la IE en alumnos de una institución educativa pública de Cerro de Pasco, en el año 2024, de acuerdo con el test de correlación Rho de Spearman ( $Rho=0.795^{**}$ ,  $P. \text{ valor}=0.000<0.05$ ). Esto señala que cuando se ejerce un control apropiado sobre los hijos (autoritario), se potencia su capacidad para comprender, utilizar y gestionar sus propias emociones.

Esta investigación se asemeja al estudio de Segura (2021), que de acuerdo a sus hallazgos determina que hay una correlación entre los EC e IE en los adolescentes. Zárate y Alonso-Alberca (2022) hallaron otro hallazgo parecido al descubrir una relación, aunque restringida, entre los estilos de parentesco y la Inteligencia Emocional. Nakahodo (2022) halló algo similar, dado que informó de una correlación positiva y significativa ( $Rho=0,714$ ;  $p=0,000$ ) entre los EC y la IE. Saucedo (2023) también descubrió una conexión entre los EC y la Inteligencia Emocional. No obstante, Albarracín (2023) informó un hallazgo diferente, dado que no detectó una relación entre la IE y los EC en su grupo de estudiantes de secundaria de Lima.

Los hallazgos de esta investigación se fundamentan teóricamente, dado que el estilo de crianza se refiere a un conjunto armónico de actitudes hacia los niños y adolescentes, que se declaran hacia ellos y que, en su totalidad, generan un ambiente emocional en el que se manifiestan las conductas de los padres. Esto significa que está fuertemente vinculado con el ambiente emocional que actúa como base para las relaciones entre padre e hijo (Darling y Steinberg, 1993).

Del mismo modo, Goleman (1997) refiere que la familia es el primer espacio en donde el menor fortalece o carece de IE. Si analizamos el contexto actual, la crianza se encuentra atravesando por la perspectiva de derechos, lo cual implica que si los adolescentes se encuentran bajo la tutela de sus padres las prácticas de crianza no pueden vulnerar los derechos legalmente reconocidos.

En relación al objetivo específico 1, se determinó que el estilo autoritario fue el más utilizado con el 61%, mientras que el control emocional se halla en un alto nivel con el 40.4 %. Alvarez y Carlos (2021) hallaron un hallazgo parecido dado que el 51% de su muestra poseen un nivel medio de funcionalidad familiar, lo que sugiere que con cierta regularidad se utiliza el estilo de crianza autoritario. Fuentes-Vilugrón y colaboradores (2022) informaron un hallazgo parecido, dado que el método democrático de crianza resultó ser el más frecuente en su muestra. Meza y Candela (2021) descubrieron un parecido, dado que el 73,7% de su grupo de estudio presentó un método de crianza democrático. Además, Zárate y Alonso-Alberca (2022) hallaron un hallazgo distinto, dado que la mayoría (26,9 %) de los padres de su muestra utilizaron el método de crianza negligente. A diferencia de Nakahodo (2022) que descubrió algo distinto, ya que el 77,2% de su muestra llegó al nivel promedio de EC. Saucedo (2023) obtuvo un resultado diferente, puesto que el tipo de crianza más frecuente fue el negligente con un 27,3%. Paredes y Torres (2021) hallaron un aspecto diferente dado que la mayoría de sus participantes lograron niveles medios en las dimensiones de EC.

Respecto al objetivo específico 2, se encontró que la mayoría de los estudiantes tiene un nivel alto de IE con 40,4 %. Saucedo (2023) encontró un resultado similar, ya que la mayoría (69,2 %) de su población tuvo un nivel óptimo de IE. Chuquillanqui y Fabian (2019) encontraron un resultado similar, pues la mayoría de su población alcanzó niveles buenos y muy buenos de IE. A su vez, Alvarez y Carlos (2021) reportan algo coherente, ya que la mayoría de los escolares de Pasco de su estudio cuentan con inteligencia intrapersonal (22 %) e interpersonal (32 %). Al respecto, Zárate y Alonso-Alberca (2022) hallaron un resultado distinto ya que la mayoría de su muestra necesita

desarrollar sus habilidades emocionales. Sin embargo, Nakahodo (2022) encontró un resultado diferente, ya que la mayoría de su población obtuvo un nivel medio (83,7 %) de IE. Morales y Villena (2022) encontraron algo distinto, ya que la mayoría de su población con el 48,1 % obtuvieron una IE promedio. A su vez, Alvarado y Porras (2020) también reportaron algo diferente ya que la mayoría (34,1 %) de su población tuvo un grado bajo de IE.

En relación al objetivo específico 3, determinar si hay una relación entre los EC y el componente intrapersonal de la Inteligencia Emocional en los alumnos de una institución educativa pública de Cerro de Pasco, 2024. Los hallazgos indicaron que hay una relación relevante entre EC y el componente intrapersonal de la IE, de acuerdo con la Prueba de Correlación de Rho de Spearman, donde se encontró ( $Rho = 0.691^{**}$ ,  $P$ . valor =  $0.000 < 0.05$ ), donde este valor es inferior al margen de error = 0.05 de alfa. Esto sugiere que un estilo de crianza apropiado (autoritario) incrementa la habilidad de los estudiantes para aceptarse a sí mismos y reconocer sus virtudes y

Nakahodo (2022) encontró un resultado similar, ya que los EC se relacionaron con el componente intrapersonal de la IE ( $Rho=0,387$ ;  $p=0,000$ ).

Según la teoría Darling y Steinberg (1993), esta refiere que la crianza de los padres es de vital importancia para fomentar el coeficiente emocional en jóvenes adolescentes, que es la etapa de formación de saber controlar las emociones, autogestión y de reconocimiento de propias cualidades particulares; por lo que es necesario exponer estrategias que lleven a los padres a estabilizar los EC para formar a mejores individuos que aporten a bienestar de la sociedad. De igual manera, BarOn (1997, citado en Ugarriza, 2001), en su teoría, refiere que el autoconocimiento y la



gestión de las emociones, permite desarrollar la conciencia emocional y la regulación de la conducta.

De acuerdo con el objetivo e hipótesis específico 4, se propuso determinar si hay una correlación entre los EC y el componente interpersonal de la Inteligencia Emocional en los alumnos de una institución educativa pública de Cerro de Pasco 2024. Aplicando la Prueba de Correlación de Rho de Spearman, ( $Rho = 0.635^{**}$ , P. valor =  $0.000 < 0.05$ ) en el rango alfa. Así pues, la correlación es relevante, demostrando que un estilo de crianza apropiado (autoritario) tiene una mayor habilidad para comprender, mantener y mantener relaciones interpersonales entre los alumnos. Nakahodo (2022) halló un hallazgo parecido, reportando una correlación entre los EC y el componente interpersonal de la Inteligencia Emocional ( $Rho=0,414$ ;  $p=0,000$ ). En relación a esto, Darling y Steinberg (1993) sostienen que son directrices para la imitación social y esto impacta en los EC de los individuos, además de los valores y el nivel de interacción de los padres con sus hijos, es la actitud para evidenciar.

En relación con el objetivo e hipótesis concreto 5, se debe determinar si hay una correlación entre los EC y el componente adaptabilidad de la IE en los alumnos de una institución educativa pública de Cerro de Pasco, en el año 2024, utilizando la Prueba de Correlación de Rho de Spearman, hallando ( $Rho = 0.645^{**}$ , P. valor =  $0.000 < 0.05$ ) de alfa. Así pues, la correlación es relevante, señalando que un estilo de crianza apropiado (autoritario) incrementa la capacidad de adaptación, localización y desarrollo de habilidades para solucionar problemas, distinguiendo lo subjetivo de lo objetivo, evidenciando que se puede ajustar a las variaciones que puedan surgir.

Nakahodo (2022) encontró un resultado similar, ya que reportó una correlación entre los EC y el componente adaptabilidad de la IE ( $Rho=0,405$ ;  $p=0,000$ ).

De acuerdo con el objetivo e hipótesis específico 6, determinar si hay una correlación entre los EC y el componente de gestión del estrés de la IE en los alumnos de una institución educativa pública de Cerro de Pasco, en el año 2024. Aplicando la Prueba de Correlación de Rho de Spearman, ( $Rho = 0.628^{**}$ , P. valor =  $0.000 < 0.05$ ) en el rango alfa. Así pues, la correlación es relevante, señalando que un estilo de crianza apropiado (autoritario) otorga un mayor control emocional en diferentes circunstancias a través de la tolerancia al estrés.

Nakahodo (2022) también divulgó una información similar, pues descubrió una correlación entre los EC y el componente de control del estrés de la IE ( $Rho=0,413$ ;  $p=0,000$ ).

En relación con el objetivo e hipótesis específico 7, se propuso determinar si hay una correlación entre los EC y el componente estado de ánimo general de la IE en los alumnos de una escuela pública de Cerro de Pasco en el año 2024. Mediante el uso de la Prueba de Correlación de Rho de Spearman, se descubrió un alfa de ( $Rho = 0.372^{**}$ , P. valor =  $< 0.05$ ). Así pues, la correlación es relevante, señalando que un estilo de crianza apropiado (autoritario) incrementa el ánimo general y mejora la capacidad para desarrollar una Inteligencia Emocional de los estudiantes. Finalmente, frente a lo mencionado se rechaza la hipótesis nula y se acepta la hipótesis de investigación en donde se encontró que la dimensión estado de ánimo en general guarda relación con los EC en una institución educativa pública de Cerro de Pasco, 2024.

A su vez, Nakahodo (2022) encontró un resultado similar, ya que reportó una relación entre los EC y el componente estado de ánimo de la IE ( $Rho=0,321$ ;  $p=0,000$ ).

Finalmente, se cumplió con los objetivos planteados, en donde se examinaron los objetivos generales y específicos, simplificando la información a través de marco teórico, antecedentes y demostrando los datos más importantes del estudio.

## Conclusiones

1. En términos generales, se evidenció una correlación relevante entre los EC y la IE ( $Rho=0.795^{**}$ ;  $P \text{ valor}=0.000<0.05$ ) en los alumnos de una institución educativa pública de Cerro de Pasco, en el año 2024. Esto sugiere que cuando los estudiantes reciben una correcta (autoritativa) crianza, su capacidad para comprender, utilizar y gestionar sus propias emociones se incrementa.
2. Respecto al objetivo específico 1, se concluyó que el estilo de crianza mayoritario en los estudiantes de una institución educativa pública de Cerro de Pasco, 2024 fue el autoritativo con 61 %, esto implica que la mayoría de los estudiantes goza de una crianza adecuada.
3. En relación al objetivo específico 2, se determinó que el índice de inteligencia emocional predominante en los alumnos de una escuela pública de Cerro de Pasco, en 2024, fue el más elevado con un 40,4 %. Esto significa que la mayoría de los alumnos tiene la habilidad de comprender, utilizar y gestionar sus emociones.
4. En relación con el objetivo específico 3, se detectó una correlación relevante entre los estilos de crianza y el componente intrapersonal de la Inteligencia Emocional ( $Rho=0.691^{**}$ ;  $P. \text{ valor}=0.000<0.05$ ) en los alumnos de una institución educativa pública de Cerro de Pasco, en el año 2024. Estos hallazgos señalan que cuando los estudiantes tienen un estilo de crianza apropiado (autoritario), su habilidad para aceptarse a sí mismos y reconocer sus virtudes y defectos se incrementa
5. En relación con el objetivo específico 4, se detectó una correlación relevante entre los EC y el componente interpersonal de la Inteligencia Emocional ( $Rho=0.635^{**}$ ,  $P. \text{ valor}=0.000<0.05$ ) en los alumnos de una entidad educativa pública de Cerro de Pasco, en el año 2024. Esto significa que,

cuando los estudiantes tienen un estilo de crianza apropiado (autoritario), su habilidad para comprender, mantener y mantener relaciones interpersonales se incrementa.

6. En relación con el objetivo específico 5, se detectó una correlación relevante entre los estilos de crianza y el componente de adaptabilidad de la Inteligencia emocional ( $Rho=0.645^{**}$ ; P. valor=  $0.000<0.05$ ) en los alumnos de una institución educativa pública de Cerro de Pasco, en el año 2024. Esto señala que cuando los estudiantes tienen un estilo de crianza apropiado (autoritario), su capacidad para adaptarse, ubicarse y desarrollar habilidades para solucionar problemas, distinguiendo entre lo subjetivo y lo objetivo, demuestra que se puede ajustar a las variaciones que puedan surgir.
7. En relación con el objetivo específico 6, se detectó una correlación relevante entre los EC y el componente de gestión del estrés de la Inteligencia Emocional ( $Rho=0.628^{**}$ ; P. valor= $0.000<0.05$ ) en los alumnos de una escuela pública de Cerro de Pasco, en el año 2024. Esto señala que, al tener un estilo de crianza apropiado (autoritario) en los alumnos, se incrementa su control emocional en diferentes circunstancias a través de la tolerancia al estrés.
8. En relación al objetivo específico 7, se detectó una correlación relevante entre los EC y el componente general del estado de ánimo de la IE ( $Rho=0.372^{**}$ , P. valor= $0.000<0.05$ ) en los alumnos de una institución educativa pública de Cerro de Pasco, en el año 2024. Esto señala que cuando los estudiantes tienen un estilo de crianza apropiado (autoritario), su ánimo general se eleva y su capacidad para desarrollar una Inteligencia Emocional mejora.

## **Recomendaciones**

1. Según el resultado global, se sugiere llevar a cabo talleres de crianza autoritativa para los padres con el fin de potenciar la Inteligencia Emocional en los alumnos de una institución educativa pública en Cerro de Pasco, 2024.
2. Sobre la base del resultado específico 1, se recomienda realizar diagnósticos psicométricos de los EC en los estudiantes de 1er grado de secundaria, y se sugiere realizar talleres de crianza autoritativa con todos los padres de todos los grados.
3. Sobre la base del resultado específico 2, se recomienda realizar diagnósticos psicométricos de la IE en los estudiantes de 1er grado de secundaria, y sobre la base de los resultados se sugiere realizar talleres de desarrollo de IE.
4. Basándose en el resultado específico 3, se sugiere llevar a cabo seminarios de crianza autoritativa para los padres con el propósito de potenciar el componente intrapersonal de la Inteligencia emocional en los alumnos de una institución educativa pública de Cerro de Pasco, en el año 2024.
5. A partir del resultado específico 4, se recomienda organizar talleres sobre crianza autoritativa dirigidos a los padres, con el objetivo de fortalecer el componente interpersonal de la inteligencia emocional en los estudiantes de una institución educativa pública en Cerro de Pasco, durante el año 2024.
6. Desde el punto de vista específico 5, se sugiere realizar talleres de crianza autoritaria orientados a los padres, con el objetivo de fortalecer el elemento de adaptabilidad de la inteligencia emocional en los alumnos de una institución educativa pública en Cerro de Pasco, 2024.

7. Según el resultado específico 6, es necesario establecer talleres de crianza autoritaria orientados a los padres, con el propósito de potenciar el componente de gestión del estrés de la inteligencia emocional en los alumnos de una institución educativa pública de Cerro de Pasco, en el año 2024.
8. Sobre la base del resultado específico 7, se recomienda realizar talleres de crianza autoritativa para padres de familia con el objetivo de incrementar el componente estado de ánimo general de la IE en los estudiantes de una institución educativa pública de Cerro de Pasco, 2024.

## Referencias bibliográficas

- Albarracín, C. (2023). *Inteligencia emocional y estilos de crianza en estudiantes de secundaria de una institución educativa en Lima Metropolitana* (Tesis para optar el grado de licenciado en psicología). [Universidad Católica Sedes Sapientiae].  
[https://repositorio.ucss.edu.pe/bitstream/handle/20.500.14095/2041/INFORME\\_FINAL\\_DE\\_LA\\_TESIS.pdf?sequence=1&isAllowed=y](https://repositorio.ucss.edu.pe/bitstream/handle/20.500.14095/2041/INFORME_FINAL_DE_LA_TESIS.pdf?sequence=1&isAllowed=y)
- Alvarado, I., & Porras, Y. (2020). *Inteligencia emocional y actitud al aprendizaje en estudiantes de una institución educativa pública de Cerro de Pasco, 2019* (Tesis para optar el grado de licenciada en psicología). [Universidad Peruana Los Andes].  
[https://repositorio.upla.edu.pe/bitstream/handle/20.500.12848/6119/T037\\_42890419-43442993\\_T.pdf?sequence=1&isAllowed=y](https://repositorio.upla.edu.pe/bitstream/handle/20.500.12848/6119/T037_42890419-43442993_T.pdf?sequence=1&isAllowed=y)
- Alvarez, L., & Carlos, N. (2021). *Funcionalidad familiar e inteligencias múltiples en estudiantes de un colegio privado de Yanacancha, Pasco-2019* (Tesis para optar el grado de licenciado en psicología). [Universidad Peruana Los Andes].  
[https://repositorio.upla.edu.pe/bitstream/handle/20.500.12848/2318/TESIS\\_FINAL.pdf?sequence=1&isAllowed=y](https://repositorio.upla.edu.pe/bitstream/handle/20.500.12848/2318/TESIS_FINAL.pdf?sequence=1&isAllowed=y)
- Bharwaney, G. (2010). *Vida, Emocionalmente Inteligente* (Primera edición ed.). Serendipit. Obtenido de <https://es.scribd.com/document/458356309/Vida-emocionalmente-inteligente-Estrategias-para-incrementar-el-coeficiente-emocional>
- Chuquillanqui, C., & Fabian, Y. (2019). *Inteligencia emocional y personalidad en alumnos de una academia pre policial de Pasco, 2019* (Tesis para optar el grado de licenciado en psicología). [Universidad Nacional Hermilio Valdizán].  
<https://repositorio.unheval.edu.pe/bitstream/handle/20.500.13080/4815/TPS00270Ch578.pdf?sequence=1&isAllowed=y>
- Capano, Á., & Ubach, A. (2013). Estilos parentales, parentalidad positiva y formación de padres. *Ciencias Psicológicas*, 7(1), 83–95.  
<https://www.redalyc.org/pdf/4595/459545414007.pdf>
- Crockett, M., & Martínez, V. (2023). Depression, generalized anxiety and risk of problematic substance use in high school students. *Andes Pediatría*, 94(2), 161–169. <https://doi.org/10.32641/andespediatr.v94i2.4376>
- Darling, N., & Steinberg, L. (1993). Estilo de crianza como contexto: un modelo integrador. *Boletín psicológico*, 113(3), 487-496. doi: <https://doi.org/10.1037/0033-2909.113.3.487>
- Delgado, H., & Noguchi, H. (2012). *Análisis de salud mental* (Primera edición ed.). (M. W. Castillo, Ed.) Obtenido de [https://www.insm.gob.pe/investigacion/archivos/estudios/2012 %20asm %20eesm %20-lm.pdf](https://www.insm.gob.pe/investigacion/archivos/estudios/2012%20asm%20eesm%20-lm.pdf)

- Esteve, J. (2005). *Estilos parentales, clima familiar y autoestima física en adolescentes* (Tesis para optar el grado de licenciado en psicología). [Universitat de Valencia]. In Repositorio Universitat de Valencia. <https://www.tdx.cat/bitstream/handle/10803/10184/esteve.pdf?sequence=1&isAllowed=y>
- Fuentes-Vilugrón, G., Lagos, R., González, M., & Castro, Raúl. (2022). Influencia de los estilos de crianza en el desarrollo emocional y aprendizaje de los adolescentes. *Revista Infancia, Educación y Aprendizaje (IEYA)*, 8(2), 17–33. <https://doi.org/https://doi.org/10.22370/ieya.2022.8.2.2942>
- Goleman, D. (1997). *Inteligencia emocional* (Primera Edición ed.). Kairós. Obtenido de [http://www.cutonala.udg.mx/sites/default/files/adjuntos/inteligencia\\_emocional\\_daniel\\_goleman.pdf](http://www.cutonala.udg.mx/sites/default/files/adjuntos/inteligencia_emocional_daniel_goleman.pdf)
- Hernández, Sampieri, R., & Mendoza, C. (2018). *Metodología de la investigación: Las rutas cuantitativas, cualitativas y mixta* (Educación ed.). Editorial Mc Graw. Obtenido de ISBN: 978-1-4562-6096-5
- Instituto Nacional de Salud Mental Honorio Delgado-Hideyo Noguchi. (2021). Estudio epidemiológico de salud mental en niños y adolescentes en Lima Metropolitana en el contexto de la Covid-19 2020. In *Anales de Salud Mental* (Vol. 2). desde la página 89 hasta la página 92. Gobierno del Perú. [https://cdn.www.gob.pe/uploads/document/file/5124230/EESM-2020 Niños y Adolescentes en Lima Metropolitana en el contexto de la COVID\\_19.pdf?v=1694626621](https://cdn.www.gob.pe/uploads/document/file/5124230/EESM-2020 Niños y Adolescentes en Lima Metropolitana en el contexto de la COVID_19.pdf?v=1694626621)
- Izco, M. (2007). Los adolescentes como personas. In Universidad de Navarra (Ed.). *Los adolescentes en la planificación de medios. Segmentación conocimiento del target*. (pp. 67–144). [http://www.injuve.es/sites/default/files/2-los adolescentes como personas.pdf](http://www.injuve.es/sites/default/files/2-los%20adolescentes%20como%20personas.pdf)
- Maurice, E., Steven, T., & Friedl. (2016). *Educación con inteligencia emocional: Cómo conseguir que nuestros hijos sean sociables, felices y responsables*. Editorial Debolsillo.
- Mesa de Concertación para la Lucha Contra la Pobreza. (2019). *Informe regional: Situación de los niños, niñas y adolescentes en la región Pasco*. Mesa de Concertación para la Lucha Contra la Pobreza. <https://www.mesadeconcertacion.org.pe/storage/documentos/2019-12-05/informe-regional-situacion-de-los-nna-en-pasco-final.pdf>
- Meza, A., & Candela, V. (2021). Estilos de crianza familiar y violencia escolar en adolescentes de Lima Norte. *PSIQUEMAG/ Revista Científica Digital de Psicología*, 10(2), 58–68. <http://revistas.ucv.edu.pe/index.php/psiquemag/article/view/237/227>
- Ministerio de la Mujer y Poblaciones Vulnerables. (2023). *Estadísticas del MIMP*. Gob.Pe Plataforma Digital Única Del Estado Peruano.



<https://www.mimp.gob.pe/omep/estadisticas-atencion-a-la-violencia.php>

- Nakahodo, E. (2022). *Estilos de crianza e inteligencia emocional en estudiantes de secundaria de una Institución Educativa de Lima, 2022* (Tesis para optar el grado de maestro en psicología educativa). [Universidad César Vallejo]. [https://repositorio.ucv.edu.pe/bitstream/handle/20.500.12692/96951/Nakahodo\\_SE-SD.pdf?sequence=4&isAllowed=y](https://repositorio.ucv.edu.pe/bitstream/handle/20.500.12692/96951/Nakahodo_SE-SD.pdf?sequence=4&isAllowed=y)
- Saucedo, A. (2023). *Estilos de crianza, agresividad e inteligencia emocional en adolescentes de una institución educativa nacional, Chiclayo* (Tesis para optar el grado de doctor en psicología). [Universidad César Vallejo]. [https://repositorio.ucv.edu.pe/bitstream/handle/20.500.12692/125323/Saucedo\\_UAM-SD.pdf?sequence=1&isAllowed=y](https://repositorio.ucv.edu.pe/bitstream/handle/20.500.12692/125323/Saucedo_UAM-SD.pdf?sequence=1&isAllowed=y)
- Varillas, J. (2020). *Inteligencia emocional en niños de primaria de la institución educativa Nro. 35001 "Cipriano Proaño" de Chaupimarca-Pasco 2020* (Tesis para optar el grado de licenciado en psicología). [Universidad Privada Telesup]. [https://repositorio.utelesup.edu.pe/bitstream/UTELESUP/2315/1/VARILLAS\\_YALICO\\_JEANETH\\_MAYUMI.pdf](https://repositorio.utelesup.edu.pe/bitstream/UTELESUP/2315/1/VARILLAS_YALICO_JEANETH_MAYUMI.pdf)
- Velarde, A. M. (2016). *Impacto de las prácticas de crianza sobre el desempeño cognitivo en la edad preescolar*. (Tesis para optar el grado de licenciada en Psicología). Tesis de licenciatura, Universidad Nacional Autónoma de México. Obtenido de <https://repositorio.unam.mx/contenidos/199729>
- World Health Organization. (2020). Global status report on preventing violence against children 2020. In 2020 (World Heal). <https://iris.who.int/bitstream/handle/10665/332394/9789240004191-eng.pdf?sequence=1&isAllowed=y>
- Zárate, S., & Alonso-Alberca, N. (2022). Estilos parentales percibidos e Inteligencia Emocional en adolescentes bolivianos. *Perspectivas en Psicología*, 19(1), 103–124. <https://dialnet.unirioja.es/servlet/articulo?codigo=9088794>

**Anexos**

**Anexo A. Matriz de consistencia**

**Título:** Estilos de crianza e inteligencia emocional en estudiantes de una Institución Educativa Pública de cerro de Pasco 2024

**Autores:** Luis Cuyubamba, Josehp Sosa, Maycol Mungia

<b>Problema de investigación</b>	<b>Objetivos</b>	<b>Hipótesis</b>	<b>Variables</b>	<b>Dimensiones</b>	<b>Método</b>
<b>Problema general PG:</b> ¿Existe relación entre los estilos de crianza y la inteligencia emocional en los estudiantes de una institución educativa pública de Cerro de Pasco, 2024?	<b>Objetivo general OG:</b> Determinar la relación que existe entre los estilos de crianza y la inteligencia emocional en los estudiantes de una institución educativa pública de Cerro de Pasco, 2024.	<b>Hipótesis: HG:</b> Existe una relación significativa entre los estilos de crianza y la inteligencia emocional en los estudiantes de una institución educativa pública de Cerro de Pasco, 2024.	Estilos de crianza	Compromiso Autonomía psicológica Control conductual	<b>Método:</b> científico. hipotético deductivo. <b>Enfoque:</b> cuantitativo <b>Tipo de investigación:</b> básica <b>Nivel de la investigación:</b> descriptiva correlacional
<b>Problemas específicos P1:</b> ¿Cuál es el estilo de crianza mayoritario de los estudiantes de una institución educativa pública de Cerro de Pasco, 2024?	<b>Objetivos específicos O1:</b> Establecer el estilo de crianza mayoritario en los estudiantes de una institución educativa pública de Cerro de Pasco, 2024.	<b>Hipótesis específicas H1:</b> El estilo de crianza mayoritario en los estudiantes de una institución educativa pública de Cerro de Pasco, 2024 es el autoritativo.	Inteligencia emocional	Intrapersonal Interpersonal Adaptabilidad Manejo de estrés Estado de ánimo general	
<b>P2:</b> ¿Cuál es el nivel de inteligencia emocional mayoritario de los estudiantes de una institución educativa pública de Cerro de Pasco, 2024?	<b>O2:</b> Establecer el nivel de inteligencia emocional mayoritario en los estudiantes de una institución educativa pública de Cerro de Pasco, 2024.	<b>H2:</b> El nivel de inteligencia emocional mayoritario en los estudiantes de una institución educativa pública de Cerro de Pasco, 2024 es el promedio.			<b>Instrumentos:</b> Escala de estilos de crianza de Steinberg e Inventario emocional BarOn ICE: NA <b>Población:</b> 500 estudiantes de 2do a 5to secundaria de una institución educativa de Cerro de Pasco <b>Muestra:</b> 500 estudiantes de 2do a 5to secundaria de una institución educativa de Cerro de Pasco
<b>P3:</b> ¿Existe relación entre los estilos de crianza y el componente intrapersonal de la inteligencia emocional en los estudiantes de una institución educativa pública de Cerro de Pasco, 2024?	<b>O3:</b> Establecer la relación que existe entre los estilos de crianza y el componente intrapersonal de la inteligencia emocional en los estudiantes de una institución educativa pública de Cerro de Pasco, 2024.	<b>H3:</b> Existe una relación significativa entre los estilos de crianza y el componente intrapersonal de la inteligencia emocional en los estudiantes de una institución educativa pública de Cerro de Pasco, 2024.			
<b>P4:</b> ¿Existe relación entre los estilos de crianza y el componente interpersonal de la inteligencia emocional en los estudiantes de una institución educativa pública de Cerro de Pasco, 2024?	<b>O4:</b> Establecer la relación que existe entre los estilos de crianza y el componente interpersonal de la inteligencia emocional en los estudiantes de una institución educativa pública de Cerro de Pasco, 2024.	<b>H4:</b> Existe una relación significativa entre los estilos de crianza y el componente interpersonal de la inteligencia emocional en los estudiantes de una institución educativa pública de Cerro de Pasco, 2024.			

<p><b>P5:</b> ¿Existe relación entre los estilos de crianza y el componente adaptativo de la inteligencia emocional en los estudiantes de una institución educativa pública de Cerro de Pasco, 2024?</p>	<p><b>O5:</b> Establecer la relación que existe entre los estilos de crianza y el componente adaptabilidad de la inteligencia emocional en los estudiantes de una institución educativa pública de Cerro de Pasco, 2024.</p>	<p><b>H5:</b> Existe una relación significativa entre los estilos de crianza y el componente adaptabilidad de la inteligencia emocional en los estudiantes de una institución educativa pública de Cerro de Pasco, 2024.</p>
<p><b>P6:</b> ¿Existe relación entre los estilos de crianza y el componente manejo del estrés de la inteligencia emocional en los estudiantes de una institución educativa pública de Cerro de Pasco, 2024?</p>	<p><b>O6:</b> Establecer la relación que existe entre los estilos de crianza y el componente manejo del estrés de la inteligencia emocional en los estudiantes de una institución educativa pública de Cerro de Pasco, 2024.</p>	<p><b>H6:</b> Existe una relación significativa entre los estilos de crianza y el componente manejo del estrés de la inteligencia emocional en los estudiantes de una institución educativa pública de Cerro de Pasco, 2024.</p>
<p><b>P7:</b> ¿Existe relación entre los estilos de crianza y el componente estado de ánimo general de la inteligencia emocional en los estudiantes de una institución educativa pública de Cerro de Pasco, 2024?</p>	<p><b>O7:</b> Establecer la relación que existe entre los estilos de crianza y el componente estado de ánimo general de la inteligencia emocional en los estudiantes de una institución educativa pública de Cerro de Pasco, 2024.</p>	<p><b>H7:</b> Existe una relación significativa entre los estilos de crianza y el componente estado de ánimo general de la inteligencia emocional en los estudiantes de una institución educativa pública de Cerro de Pasco, 2024.</p>

## Anexo B. Matriz de operacionalización

**Título Preliminar:** Estilos de crianza e inteligencia emocional en estudiantes de una Institución Educativa Pública de cerro de Pasco 2024

**Variable de estudio:** Estilos de crianza

**Conceptualización de la variable:** Darling y Steinberg (1993), muestran que el estilo de crianza parental se puede asimilar como un conjunto de actitudes hacia los hijos, son comunicadas y mediante el estilo que aplique el padre pueden crear un clima emocional beneficioso o perjudicial, determinando el comportamiento de los padres.

**Operacionalización de la variable:** El estilo de Crianza o parental es una Construcción psicológica que representa las estrategias y formas que los padres utilizan en la crianza de sus hijos.

Dimensiones	Indicadores	Ítems	Escala de medición
Compromiso	Espacio de interés e importancia por el adolescente.	1,3,5	
	Espacio emocional y afectivo	7,9,11	
Autonomía psicológica	Espacio familiar	13,15,17	
	Deprivación afectiva	2,4,6	
	Discernimiento entre lo bueno y lo malo	8,10,12	Ordinal Likert 1= Muy de acuerdo 2=Algo de acuerdo 3=Algo en desacuerdo
	Deprivación del desarrollo de habilidades democráticas.	14,16,18	4=Muy en desacuerdo
Control conductual	Control excesivo sobre las normas puestas.	19,20	
	Control en las actividades personales de los adolescentes.	21,22	

## Anexo C. Instrumentos de evaluación

### EEC DE STEINBERG

Instrucciones: Por favor, responde a TODAS las siguientes preguntas sobre los padres (o apoderados) con los que tú vives. Si pasas más tiempo en una casa que en otra, responde las preguntas sobre las personas que te conocen mejor. Es importante que seas sincero.

Si estás MUY DE ACUERDO haz una X sobre la raya en la columna (MA)

Si estás ALGO DE ACUERDO haz una X sobre la raya en la columna (AA)

Si estás ALGO EN DESACUERDO haz una X sobre la raya en la columna (AD)

Si estás MUY EN DESACUERDO haz una X sobre la raya en la columna (MD)

Nro.	Ítems	MA	AA	AD	MD
1	Puedo contar con la ayuda de mis padres si tengo algún tipo de problema				
2	Mis padres dicen o piensan que uno no deberla discutir con los adultos				
3	Mis padres me animan para que haga lo mejor que pueda en las cosas que yo haga				
4	Mis padres dicen que uno deberla no seguir discutiendo y ceder, en vez de hacer que la gente se moleste con uno				
5	Mis padres me animan para que piense por mí mismo				
6	Cuando saco una baja nota en el colegio, mis padres me hacen la vida "difícil"				
7	Mis padres me ayudan con mis tareas escolares si hay algo que no entiendo				
8	Mis padres me dicen que sus ideas son correctas y que yo no deberla contradecirlas				
9	Cuando mis padres quieren que haga algo, me explican por qué				
10	Siempre que discuto con mis padres, me dicen cosas como, "Lo comprenderás mejor cuando seas mayor"				
11	Cuando saco una baja nota en el colegio, mis padres me animan a tratar de esforzarme				
12	Mis padres me dejan hacer mis propios planes y decisiones para las cosas que quiero hacer				

13	Mis padres conocen quiénes son mis amigos				
14	Mis padres actúan de una manera fría y poco amigable si yo hago algo que no les gusta				
15	Mis padres dan de su tiempo para hablar conmigo				
16	Cuando saco una baja nota en el colegio, mis padres me hacen sentir culpable				
17	En mi familia hacemos cosas para divertirnos o pasarla bien juntos				
18	Mis padres no me dejan hacer algo o estar con ellos cuando hago algo que a ellos no les gusta				

	No estoy permitido	Antes de las 8:00	8:00 a 8:59	9:00 a 9:59	10:00 a 10:59	11:00 a más	Tan tarde como yo decida
19	En una semana normal, ¿cuál es la última hora hasta donde puedes quedarte fuera de la casa de LUNES A JUEVES?						
20	En una semana normal, ¿cuál es la última hora hasta donde puedes quedarte fuera de la casa en un VIERNES O SÁBADO POR LA NOCHE?						

21	¿Qué tanto tus padres TRATAN de saber...	No tratan	Tratan un poco	Tratan mucho
a	Dónde vas en la noche?			
b	Lo que haces en tu tiempo libre?			
c	Dónde estás mayormente en las tardes después del colegio?			

22	¿Qué tanto tus padres REALMENTE saben...	No saben	Saben un poco	Saben mucho
a	Dónde vas en la noche?			
b	Lo que haces en tu tiempo libre?			
c	Dónde estás mayormente en las tardes después del colegio?			

## INVENTARIO EMOCIONAL BARON ICE

Instrucciones: Lee cada oración y elige la respuesta que mejor te describe, hay cuatro posibles respuestas:

- |   |              |
|---|--------------|
| 1 | Muy rara vez |
| 2 | Rara vez     |
| 3 | A menudo     |
| 4 | Muy a menudo |

Dinos cómo te sientes, piensas o actúas LA MAYOR PARTE DEL TIEMPO EN LA MAYORÍA DE LOS LUGARES. Elige una, y solo UNA respuesta para cada oración y coloca un ASPA sobre el número que corresponde a tu respuesta. Por ejemplo, si tu respuesta es "Rara vez" haz un ASPA sobre el número 2 en la misma línea de oración. Esto no es un examen, no existen respuestas buenas o malas. Por favor haz un ASPA en la respuesta de cada oración.

Nro.	Ítems	Muy rara vez	Rara vez	A menudo	Muy a menudo
1	Me gusta divertirme.	1	2	3	4
2	Soy muy bueno (a) para comprender cómo la gente se siente.	1	2	3	4
3	Puedo mantener la calma cuando estoy molesto	1	2	3	4
4	Soy feliz.	1	2	3	4
5	Me importa lo que les sucede a las personas.	1	2	3	4
6	Me es difícil controlar mi cólera.	1	2	3	4
7	Es fácil decirle a la gente como me siento.	1	2	3	4
8	Me gustan todas las personas que conozco.	1	2	3	4
9	Me siento seguro (a) de mí mismo (a).	1	2	3	4
10	Sé cómo se sienten las personas.	1	2	3	4
11	Sé cómo mantenerme tranquilo (a).	1	2	3	4
12	Intento usar diferentes formas de responder las preguntas difíciles.	1	2	3	4
13	Pienso que las cosas que hago salen bien.	1	2	3	4



14	Soy capaz de respetar a los demás.	1	2	3	4
15	Me molesto demasiado de cualquier cosa.	1	2	3	4
16	Es fácil para mí comprender las cosas nuevas.	1	2	3	4
17	Puedo hablar fácilmente sobre mis sentimientos.	1	2	3	4
18	Pienso bien de todas las personas.	1	2	3	4
19	Espero lo mejor.	1	2	3	4
20	Tener amigos es lo importante.	1	2	3	4
21	Peleo con la gente.	1	2	3	4
22	Puedo comprender preguntas difíciles.	1	2	3	4
23	Me agrada sonreír.	1	2	3	4
24	Intento no herir los sentimientos de las personas.	1	2	3	4
25	No me doy por vencido (a) ante un problema hasta que lo resuelvo.	1	2	3	4
26	Tengo mal genio.	1	2	3	4
27	Nada me molesta.	1	2	3	4
28	Es difícil hablar sobre mis sentimientos más íntimos.	1	2	3	4
29	Sé que las cosas saldrán bien.	1	2	3	4
30	Puedo dar buenas respuestas a preguntas difíciles.	1	2	3	4
31	Puedo fácilmente describir mis sentimientos.	1	2	3	4
32	Sé cómo divertirme.	1	2	3	4
33	Debo decir siempre la verdad.	1	2	3	4
34	Puedo tener muchas maneras de responder una pregunta difícil, cuando yo quiero.	1	2	3	4
35	Me molesto difícilmente.	1	2	3	4
36	Me agrada hacer cosas para los demás.	1	2	3	4
37	No me siento muy feliz.	1	2	3	4
38	Puedo usar fácilmente diferentes modos de resolver los problemas.	1	2	3	4
39	Demoro en molestarme.	1	2	3	4
40	Me siento bien conmigo mismo (a).	1	2	3	4
41	Hago amigos fácilmente.	1	2	3	4
42	Pienso que soy el (la) mejor en todo lo que hago.	1	2	3	4
43	Para mí es fácil decirle a las personas como me siento.	1	2	3	4

44	Cuando respondo preguntas difíciles trato de pensar en muchas soluciones.	1	2	3	4
45	Me siento mal cuando las personas son heridas en sus sentimientos.	1	2	3	4
46	Cuando estoy molesto (a) con alguien, me siento molesto (a) por mucho tiempo.	1	2	3	4
47	Me siento feliz con la clase de persona que soy.	1	2	3	4
48	Soy bueno (a) resolviendo problemas.	1	2	3	4
49	Para mí es difícil esperar mi turno.	1	2	3	4
50	Me divierte las cosas que hago.	1	2	3	4
51	Me agradan mis amigos.	1	2	3	4
52	No tengo días malos.	1	2	3	4
53	Me es difícil decirles a los demás mis sentimientos.	1	2	3	4
54	Me disgusto fácilmente.	1	2	3	4
55	Puedo darme cuenta cuando mi amigo se siente triste.	1	2	3	4
56	Me gusta mi cuerpo	1	2	3	4
57	Aun cuando las cosas sean difíciles, no me doy por vencido.	1	2	3	4
58	Cuando me molesto actúo sin pensar.	1	2	3	4
59	Sé cuándo la gente está molesta aun cuando no dicen nada.	1	2	3	4
60	Me gusta la forma como me veo.	1	2	3	4

## Anexo D. Carta de Autorización para la ejecución de la investigación

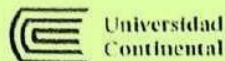

"Año del Fortalecimiento de la Soberanía Nacional"

SEÑOR:

MG. ROGER TAQUIRE MELÉNDEZ  
DIREC. DE LA INSTITUCIÓN EDUCATIVA EMBLEMÁTICA "DANIEL ALCIDES  
CARRIÓN". CERRO DE PASCO.

ASUNTO: AUTORIZACIÓN PARA REALIZAR EVALUACIÓN  
PSICOLÓGICA DE "ESTILOS DE CRIANZA E INTELIGENCIA  
EMOCIONAL" A ESTUDIANTES DE 2DO A 5TO DE NIVEL  
SECUNDARIA.

De mi mayor consideración:

Reciba usted un cálido y afectuoso saludo de parte de la Coordinación de la Escuela Académico Profesional de Psicología, del mismo modo quisiera solicitar al despacho correspondiente de la institución que Ud. dignamente dirige, la autorización para realizar la evaluación psicológica de "Estilos de Crianza e Inteligencia Emocional" en los estudiantes del 2do de nivel secundaria hasta el 5to del mismo nivel.

A través del presente documento, presento a los alumnos: **Cuyubamba Vasquez Luis Enrique** con DNI N° 76879799, **Maycol Jhojan Munguia Ricra** con DNI N° 71064495, **Sosa Julca Jhosep Christian** con DNI N° 71504384, estudiantes de la carrera profesional de Psicología de la Universidad Continental, que en el marco de las actividades a obtener el Título profesional en Psicología Humana, se propone realizar las evaluaciones pertinentes a los estudiantes con la finalidad de indagar la relación que existe entre los estilos de crianza con la inteligencia emocional, y que con ello en lo posterior pueda ayudar a mejorar un estilo de crianza y a reconocer nuestra emociones.

Conocedores de su espíritu altruista y su involucramiento en el desarrollo integral, reiteramos nuestra solicitud de autorización para el desarrollo de la actividad propuesta.

Sin otro en particular, le agradecemos de antemano la atención y aceptación a la presente.

Huancayo, 06 de diciembre de 2022



Mg. Jorge Antonio Salcedo Chuquimantari  
director de la Carrera Profesional de  
Psicología



# Institución Educativa Emblemática "DANIEL ALCIDES CARRION"

Cerro de Pasco

PATRIA - CULTURA  
SACRIFICIO

1943 - 2023

## "Año del Fortalecimiento de la Soberanía Nacional"

SEÑOR:

- Bach.Ps. CUYUBAMBA VASQUEZ, LUIS ENRIQUE
- Bach.Ps. MUNGUÍA RICRA, MAYCOL JHOJAN
- Bach.Ps. SOSA JULCA, JHOSEF CHRISTIAN

### ASUNTO: CARTA DE ACEPTACIÓN.

De mi mayor consideración:

Con singularidad agrado me dirijo a ustedes, para expresarles mi saludo a nombre de la Institución Educativa Emblemática "Daniel Alcides Carrion", que me honro en dirigir; y a la vez conocer, que visto su solicitud de permiso para realizar el trabajo de investigación: "ESTILOS DE CRIANZA Y LOS COMPONENTES DE LA INTELIGENCIA EMOCIONAL EN LOS ESTUDIANTES DE UNA INSTITUCION EDUCATIVA PUBLICA DE CERRO DE PASCO 2023", procedo a exponer que **AUTORIZO** de la misma en la **Institución Educativa Emblemática "Daniel Alcides Carrion"**.

Sin otro en particular, le agradecemos de antemano la atención y aceptación a la presente.

Cerro de Pasco, 07 de diciembre de 2022

Atentamente

**LIC. ROGER TAQUIRE MELÉNDEZ**

**DIRECTOR**

## Anexo E. Oficio de aprobación del comité de ética



"Año de la unidad, la paz y el desarrollo"

Huancayo, 11 de mayo del 2023

### OFICIO N°0256-2023-CIEL-UC

Investigadores:

LUIS ENRIQUE CUYUBAMBA VASQUEZ  
JOSEPH CHRISTIAN SOSA JULCA  
MAYCOL JHOJAN MUNGIA RICRA

### Presente-

Tengo el agrado de dirigirme a ustedes para saludarles cordialmente y a la vez manifestarles que el estudio de investigación titulado: **ESTILOS DE CRIANZA Y LOS COMPONENTES-DE-LA INTELIGENCIA EMOCIONAL EN LOS ESTUDIANTES DE UNA INSTITUCIÓN EDUCATIVA PÚBLICA DE CERRO DE PASCO 2023.**

Ha sido **APROBADO** por el Comité Institucional de Ética en Investigación, bajo las siguientes precisiones:

- El Comité puede en cualquier momento de la ejecución del estudio solicitar información y confirmar el cumplimiento de las normas éticas.
- El Comité puede solicitar el informe final para revisión final.

Aprovechamos la oportunidad para renovar los sentimientos de nuestra consideración y estima personal.

Atentamente

Walter Calderón Gerstein  
Presidente del Comité de Ética  
Universidad Continental

C.c. Archivo.

[ucontinental.edu.pe](http://ucontinental.edu.pe)

<b>Arequipa</b> Av. Los Incas S/N, José Luis Bustamante y Rivero (054) 412 030	<b>Cusco</b> Urb. Manuel Prado - lote B, N°7 Av. Colasuyo (084) 480 070
Calle Alfonso Ugarte 607, Yanahuara (054) 412 030	Sector Angostura KM. 10, carretera San Jerónimo - Saylla (084) 480 070
<b>Huancayo</b> Av. San Carlos 1080 (054) 481 430	<b>Lima</b> Av. Alfredo Mendiolaza 5210, Los Olivos (01) 213 2760
	J. Junín 355, Miraflores (01) 213 2760

## Anexo F. Procesamiento de datos

<b>Estilos de crianza</b>		
N	Válido	218
	Perdidos	0
Media		2,36
Mediana		1,00
Moda		1
Desv. Desviación		1,819
Varianza		3,309
Rango		4
Mínimo		1
Máximo		5
Suma		514

<b>Estilos de crianza</b>					
		Frecuencia	Porcentaje	Porcentaje válido	Porcentaje acumulado
Válido	Autoritativo	133	61,0	61,0	61,0
	Autoritario	9	4,1	4,1	65,1
	Permisivo	7	3,2	3,2	68,3
	Negligente	3	1,4	1,4	69,7
	Mixto	66	30,3	30,3	100,0
	Total	218	100,0	100,0	

<b>Inteligencia emocional</b>		
N	Válido	218
	Perdidos	0
Media		117,27
Mediana		131,00
Moda		139
Desv. Desviación		32,855
Varianza		1079,452
Rango		157
Mínimo		18
Máximo		175
Suma		25565

**Inteligencia e nocional**

		Frecuencia	Porcentaje	Porcentaje válido	Porcentaje acumulado
Válido	18	1	,5	,5	,5
	21	1	,5	,5	,9
	22	1	,5	,5	1,4
	23	1	,5	,5	1,8
	24	1	,5	,5	2,3
	27	1	,5	,5	2,8
	31	1	,5	,5	3,2
	33	1	,5	,5	3,7
	34	1	,5	,5	4,1
	36	1	,5	,5	4,6
	37	1	,5	,5	5,0
	39	1	,5	,5	5,5
	43	2	,9	,9	6,4
	46	1	,5	,5	6,9
	61	1	,5	,5	7,3
	62	1	,5	,5	7,8
	63	1	,5	,5	8,3
	68	1	,5	,5	8,7
	69	1	,5	,5	9,2
	71	1	,5	,5	9,6
	73	1	,5	,5	10,1
	79	1	,5	,5	10,6
	80	3	1,4	1,4	11,9
	81	1	,5	,5	12,4
	82	2	,9	,9	13,3
	83	2	,9	,9	14,2
	86	3	1,4	1,4	15,6
	87	3	1,4	1,4	17,0
	88	1	,5	,5	17,4
	89	2	,9	,9	18,3
	90	4	1,8	1,8	20,2
	91	1	,5	,5	20,6
	92	2	,9	,9	21,6
	93	3	1,4	1,4	22,9
	95	4	1,8	1,8	24,8
	96	2	,9	,9	25,7
	97	5	2,3	2,3	28,0
	99	1	,5	,5	28,4
	100	2	,9	,9	29,4
	106	2	,9	,9	30,3
	107	1	,5	,5	30,7
	109	1	,5	,5	31,2
	110	1	,5	,5	31,7
	114	1	,5	,5	32,1
	118	22	10,1	10,1	42,2
	119	1	,5	,5	42,7

122	1	,5	,5	43,1
124	2	,9	,9	44,0
125	2	,9	,9	45,0
126	2	,9	,9	45,9
127	1	,5	,5	46,3
128	2	,9	,9	47,2
130	1	,5	,5	47,7
131	12	5,5	5,5	53,2
132	4	1,8	1,8	55,0
133	2	,9	,9	56,0
135	3	1,4	1,4	57,3
136	3	1,4	1,4	58,7
137	4	1,8	1,8	60,6
138	3	1,4	1,4	61,9
139	40	18,3	18,3	80,3
140	2	,9	,9	81,2
141	9	4,1	4,1	85,3
142	2	,9	,9	86,2
143	1	,5	,5	86,7
144	2	,9	,9	87,6
145	3	1,4	1,4	89,0
146	2	,9	,9	89,9
147	2	,9	,9	90,8
148	2	,9	,9	91,7
149	1	,5	,5	92,2
150	1	,5	,5	92,7
151	3	1,4	1,4	94,0
152	2	,9	,9	95,0
153	2	,9	,9	95,9
154	1	,5	,5	96,3
155	3	1,4	1,4	97,7
158	1	,5	,5	98,2
162	2	,9	,9	99,1
164	1	,5	,5	99,5
175	1	,5	,5	100,0
Total	218	100,0	100,0	

AnexoG: Consentimiento informado



## CONSENTIMIENTO INFORMADO

YoSr(a) \_\_\_\_\_

Doy mi consentimiento formal para participar en la investigación ESTILOS DE CRIANZA Y LOS COMPONENTES DE LA INTELIGENCIA EMOCIONAL.

A través de este documento, acepto que he sido debidamente informado de mi participación en el objetivo del estudio, que ella refiere, por lo que declaro que conozco cuales son los beneficios y dificultades que pudiera acarrear mi participación.

El investigador se hace responsable y se ha comprometido a dar información oportuna sobre cualquier procedimiento alternativo adecuado que pudiera ser ventajoso, así como responder a cualquier pregunta y aclarar alguna duda que se plantee acerca de los procedimientos en el momento de su participación en la investigación.

Huancayo, 10 de Marzo del 2023

\_\_\_\_\_  
Firma del participante

\_\_\_\_\_  
Huella digital

Fecha

**Anexo H.** Evaluación de los estudiantes







